

Grunnmynd.
1 : 50

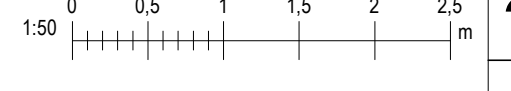

A	28.08.2024	Útgefið	GIM
Útg.	Dags.	Skýring	Br.af.
		Leynisbraut 33, 300 Akranesi Sími: 8976307 Kt: 541223-0290 gudlaugur@gmail.com	
Verkefni: Einbýlishús Heimilisfang: Hryggjarás 13, Hafnarfirði Verkefngund: Nýbygging			
Landdegnúmer: L234355		Staðgreinir: 1400-1-	
BYGGINGARUPPDRÁTTUR			
Grunnmynd			
Hannað af: GIM	Matshluti: 01		
Teiknað af: GIM	Mælikvarði: 1:50		
Yfirarið af:	Dagsetning: 28.08.2024		
Hönnuður: Guðlaugur I. Maríasson byggingafræðingur BFI Kt: 160970-4729			
Hönnunarstjóri: Guðlaugur I. Maríasson Kt: 160970-4729			
23-10		A	301 A
Verknúmer	Svæði	Áfangi	Ábyrgð
Númer	Útgáfa		
HÖNNUNARSKILUR SÉR ALLAN RÉTT A TERNINGUM - FJÓLFÓLDUN ER HÁB SKRIFLEGI SAMBYKKI			

Úprentun: 11/14/14

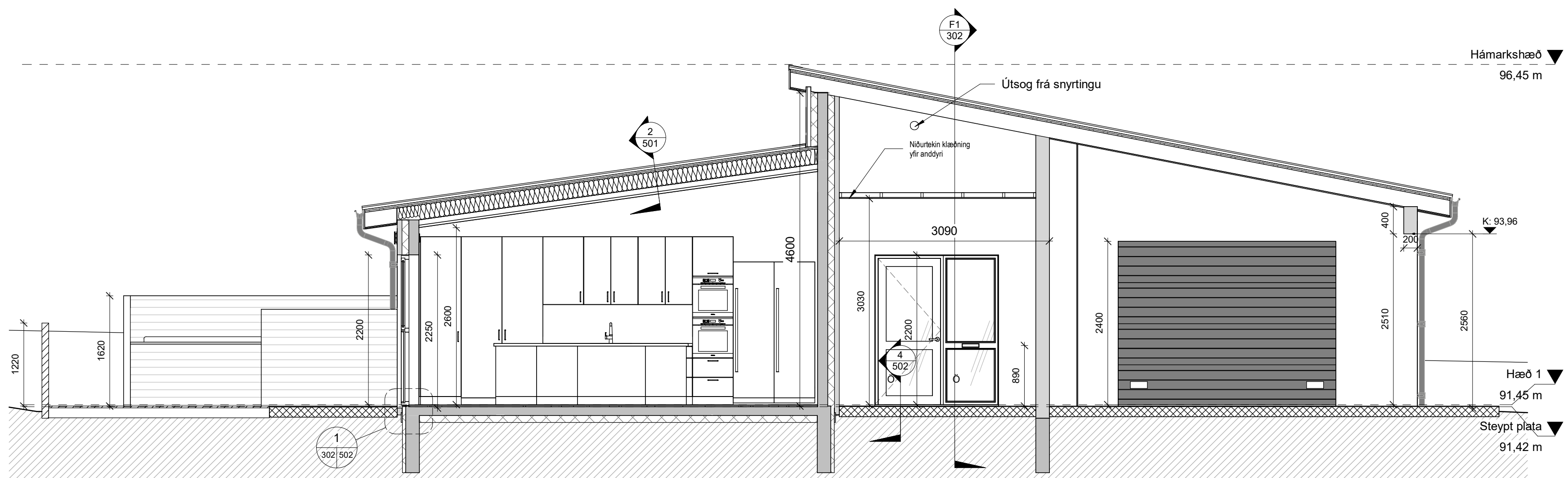

Snið A1
1 : 50

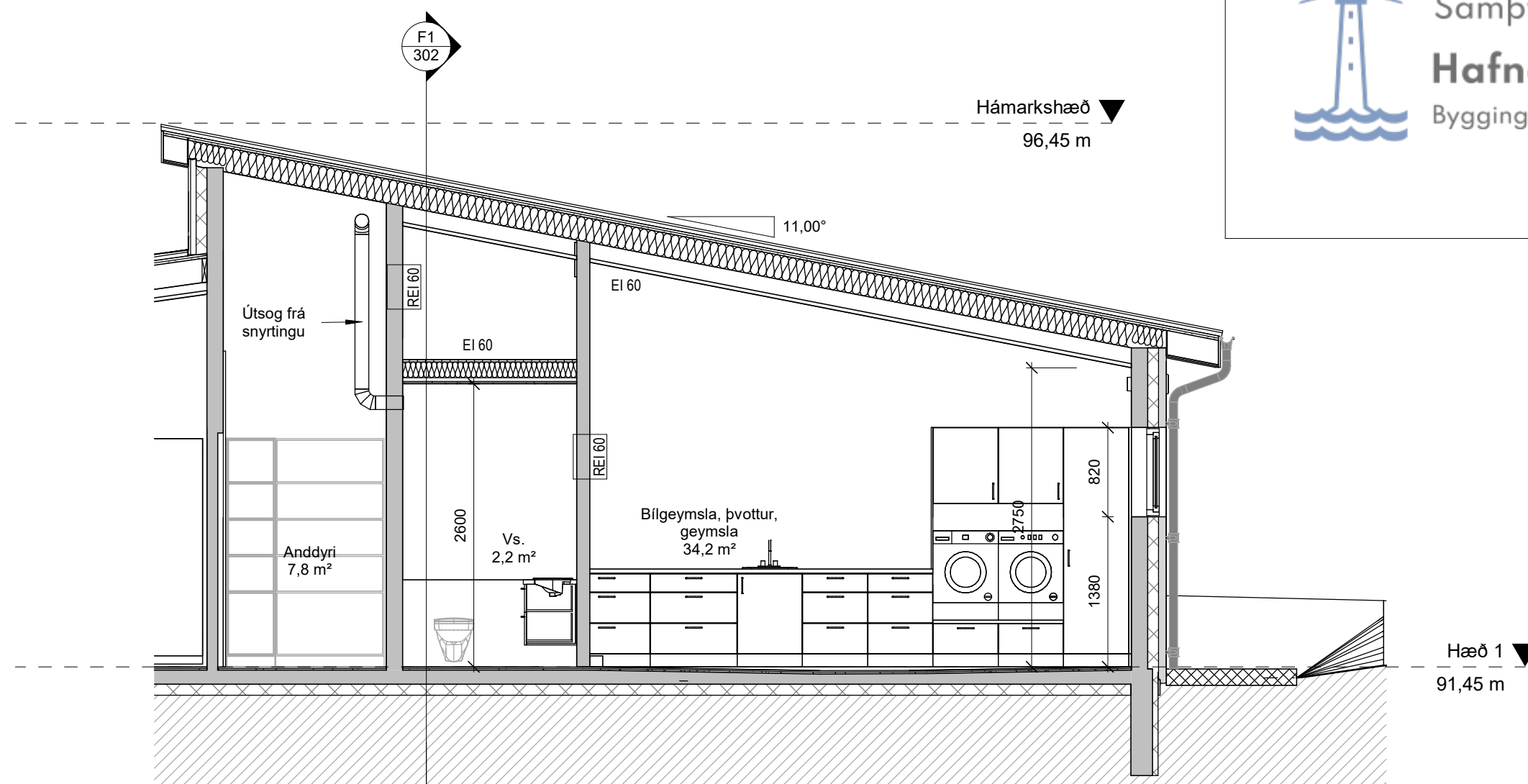

Snið E1
1 : 50

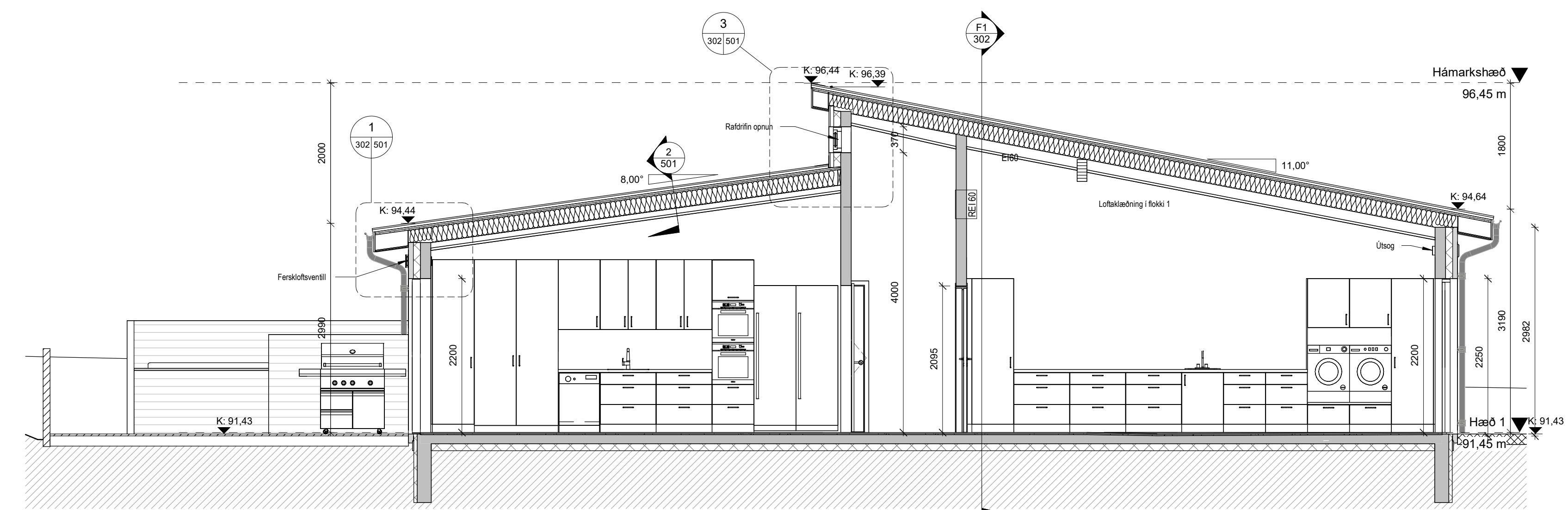

Snið B1
1 : 50

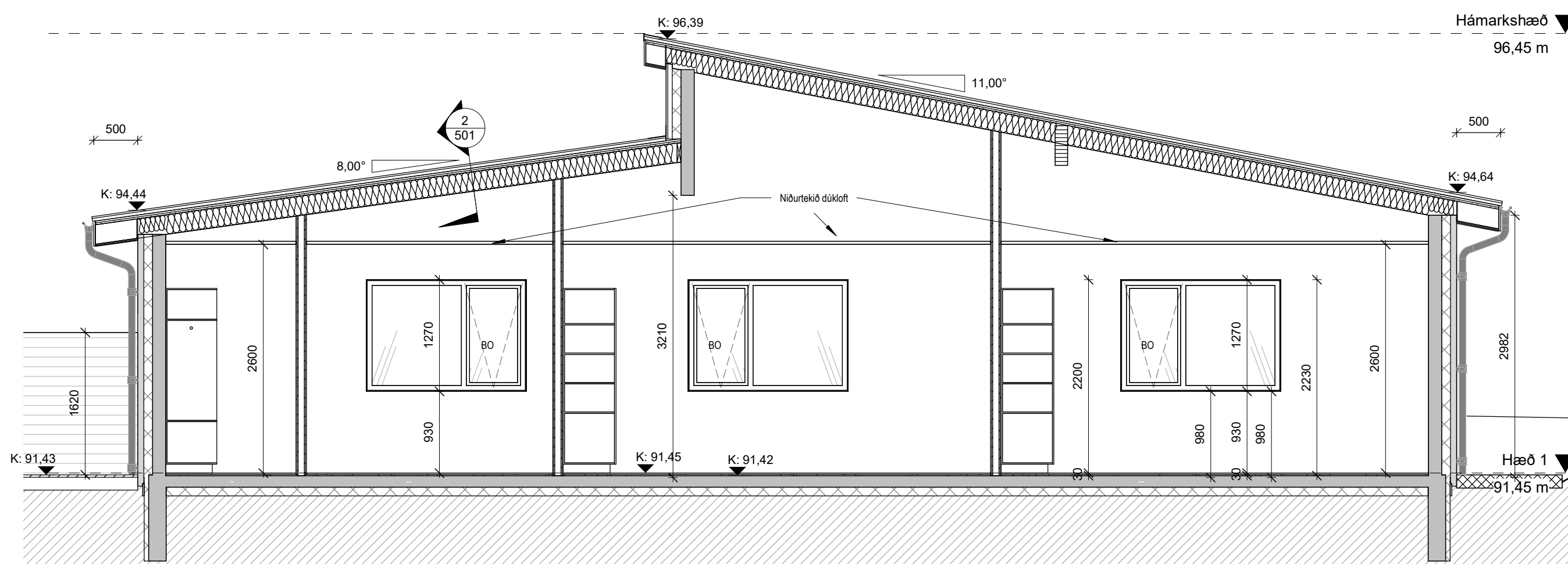

Snið D1
1 : 50

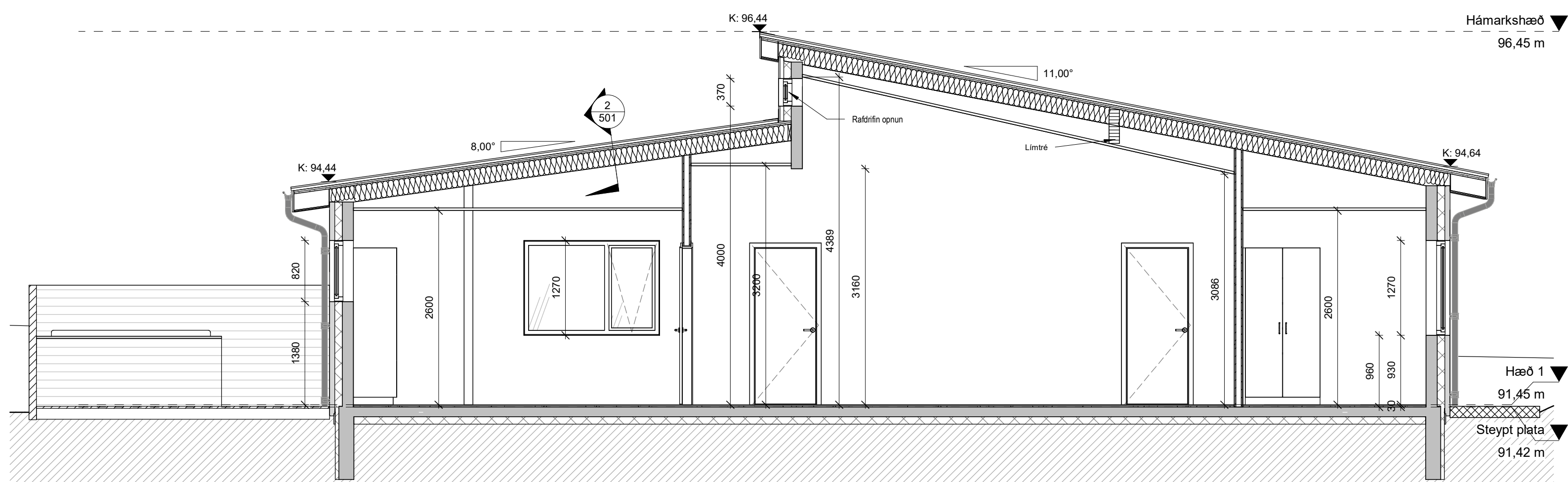

Snið C1
1 : 50

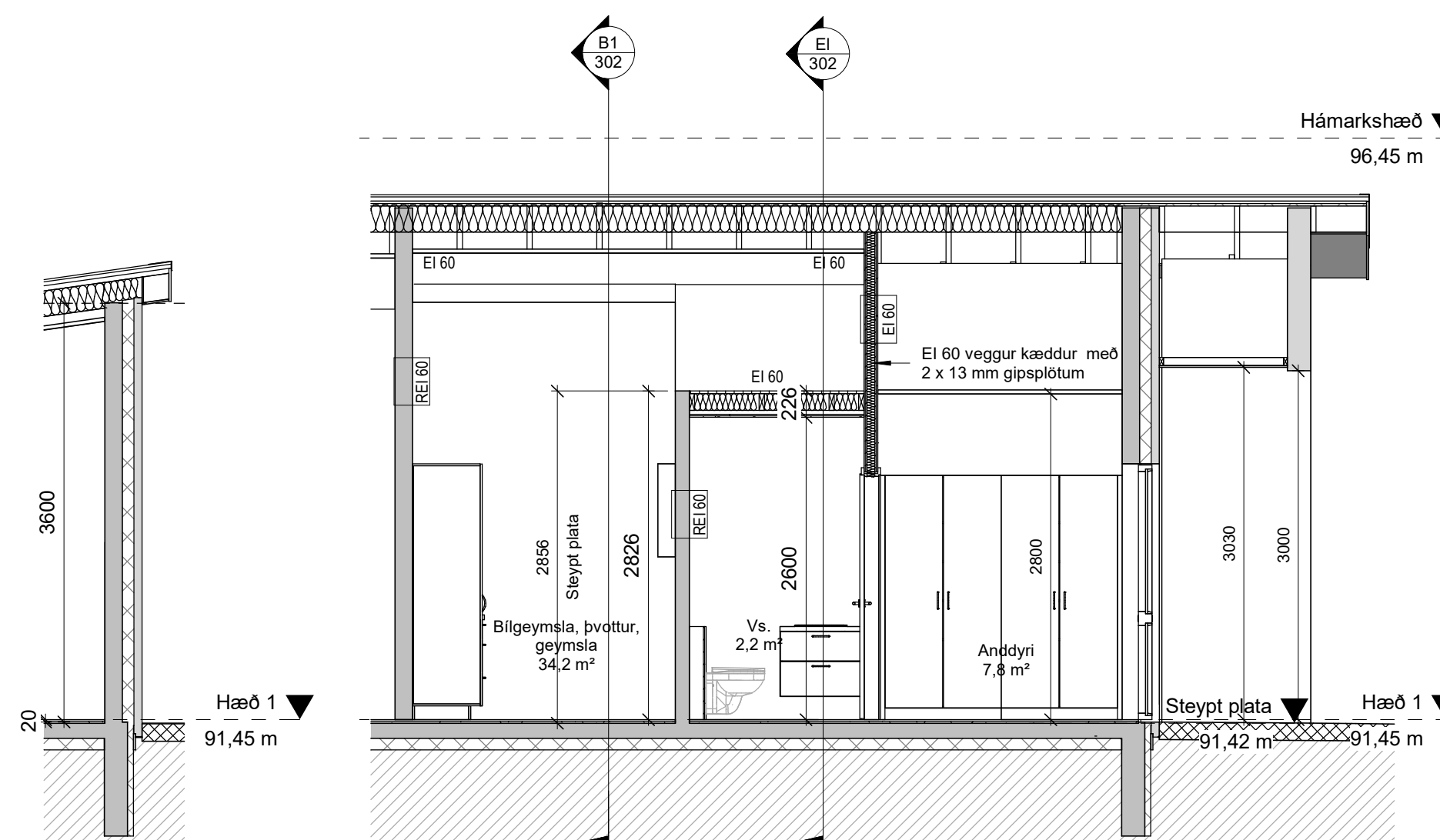

Snið F1
1 : 50

Snið G1
1 : 50

Útg.	28.08.2024	Útgefið		GIM
Dags.			Skýring	Br.af.
Verkefni:		Leynisbraut 33, 300 Akranesi		
Heimilisfang:		Simi: 8976307		
Verkefngund:		Kt: 541223-0290		
Landeignanúmer:		L234355		
Staðgreininir:		1400-1-		
BYGGINGARUPPDRATTUR				
Sniðmyndir				
Hannað af:	GIM	Matshluti:	01	
Telknað af:	GIM	Mælikvarði:	1:50	
Yfirfarir af:		Dagsetning:	28.08.2024	
Hönnuður: Guðlaugur I. Maríasson byggingafræðingur BFI Kt: 160970-4729				
Hönnunartjórti: Guðlaugur I. Maríasson Kt: 160970-4729				
23-10			302	A
Verknúmer	Svæði	Áfangi	Ábyrgð	Númer
				Útgsfa



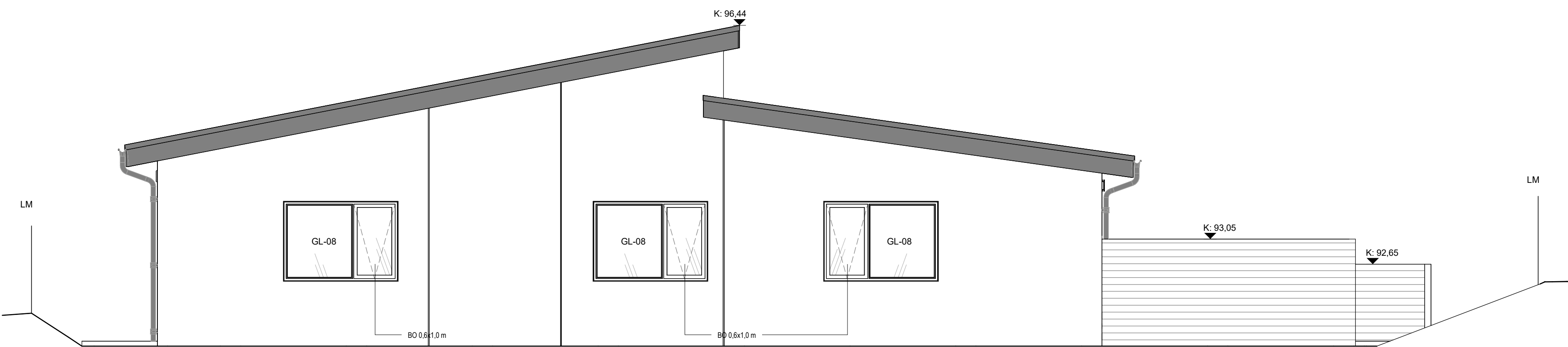

Norðvesturhlíð.
1 : 50

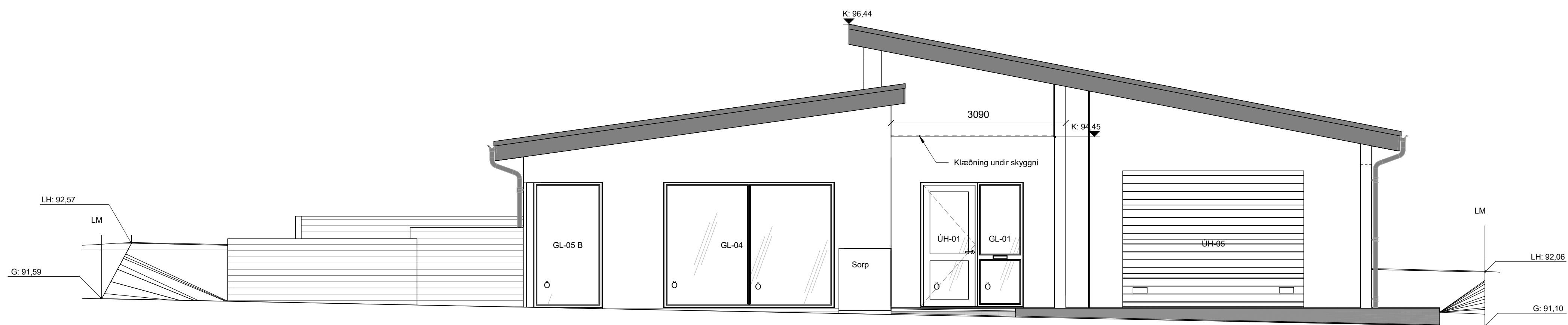

Suðausturhlíð.
1 : 50

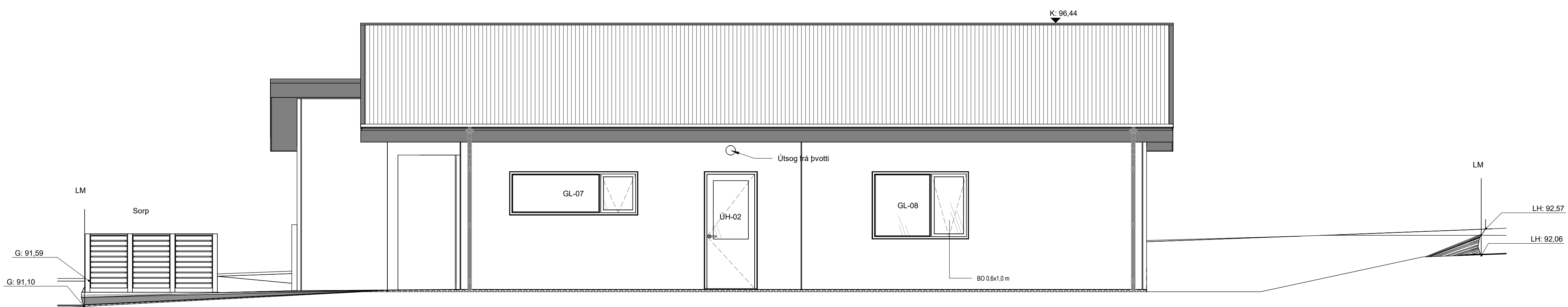

Norðausturhlíð.
1 : 50

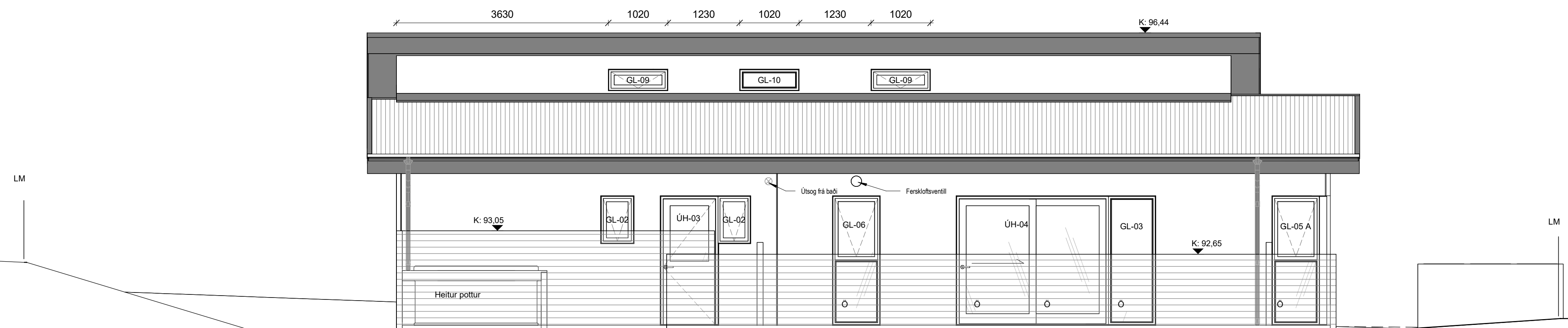

Suðvesturhlíð.
1 : 50

A	28.08.2024	Útgefið	GIM
Útg.	Dags.	Skýring	Br.af.
Verkefni:		Leynisbraut 33, 300 Akranesi	
Heimilisfang:		Sími: 8976307	
Verkefngund:		Kt: 541223-0290	
Landeignanúmer:		gudlaugur@gmail.com	
BYGGINGARUPPDRÁTTUR			
Útlit			
Hannað af:	GIM	Matshluti:	01
Teiknað af:	GIM	Mælikvarði:	1 : 50
Yfirarið af:		Dagsetning:	28.08.2024
Hönnuður: Guðlaugur I. Maríasson byggingafræðingur BFI Kt: 160970-4729			
Hönnunartjórn: Guðlaugur I. Maríasson Kt: 160970-4729			
23-10		A	303 A
Verknúmer	Svæði	Áfangi	Ábyrgð
Númer	Útgáfa		
HÖNNUNUR ÁSKILUR SÉR ALLAN RÉTT A TÆKNINGUM - FJÓLFÓLDUN ER HÁB SKRIFLEGI SAMBYKKI			



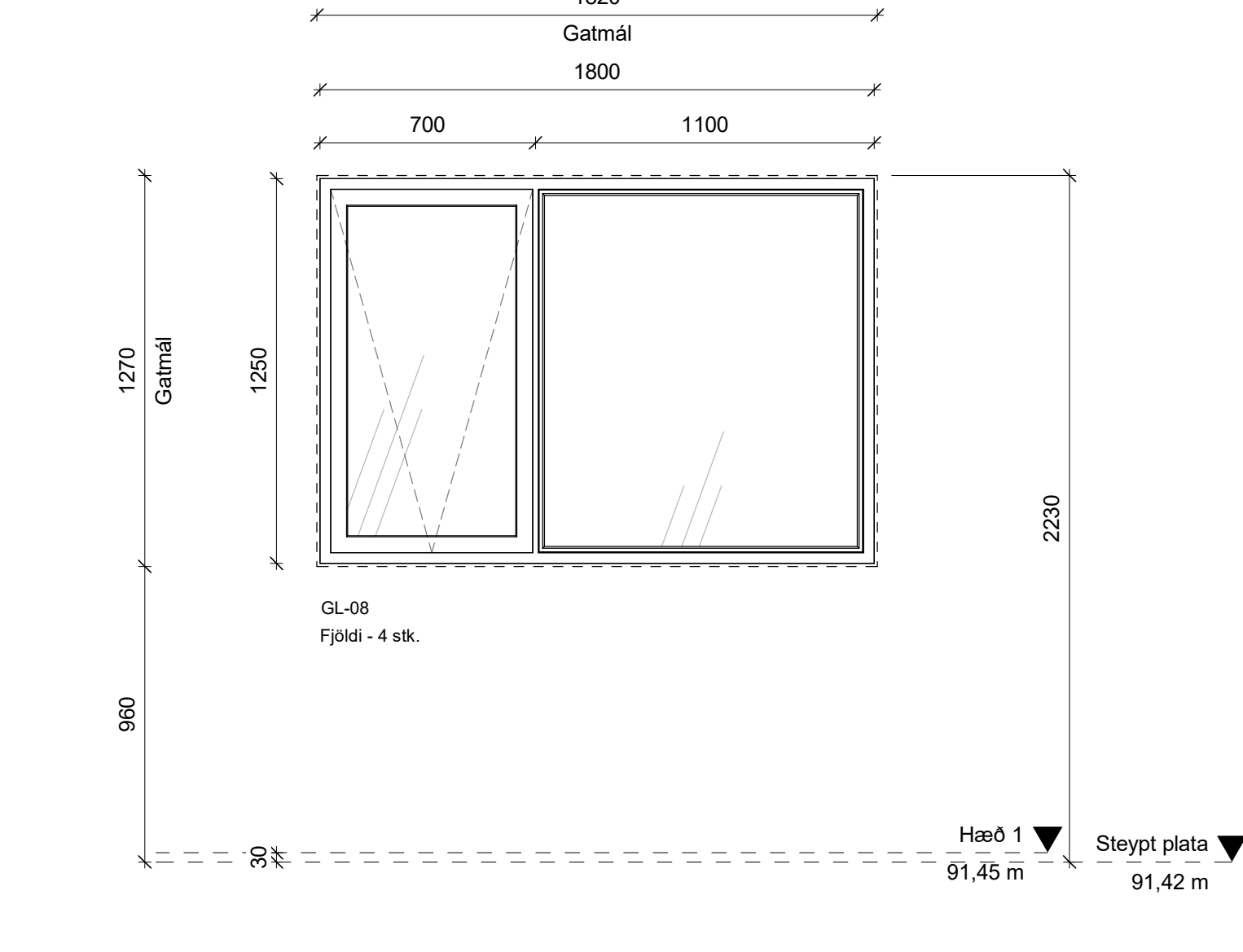
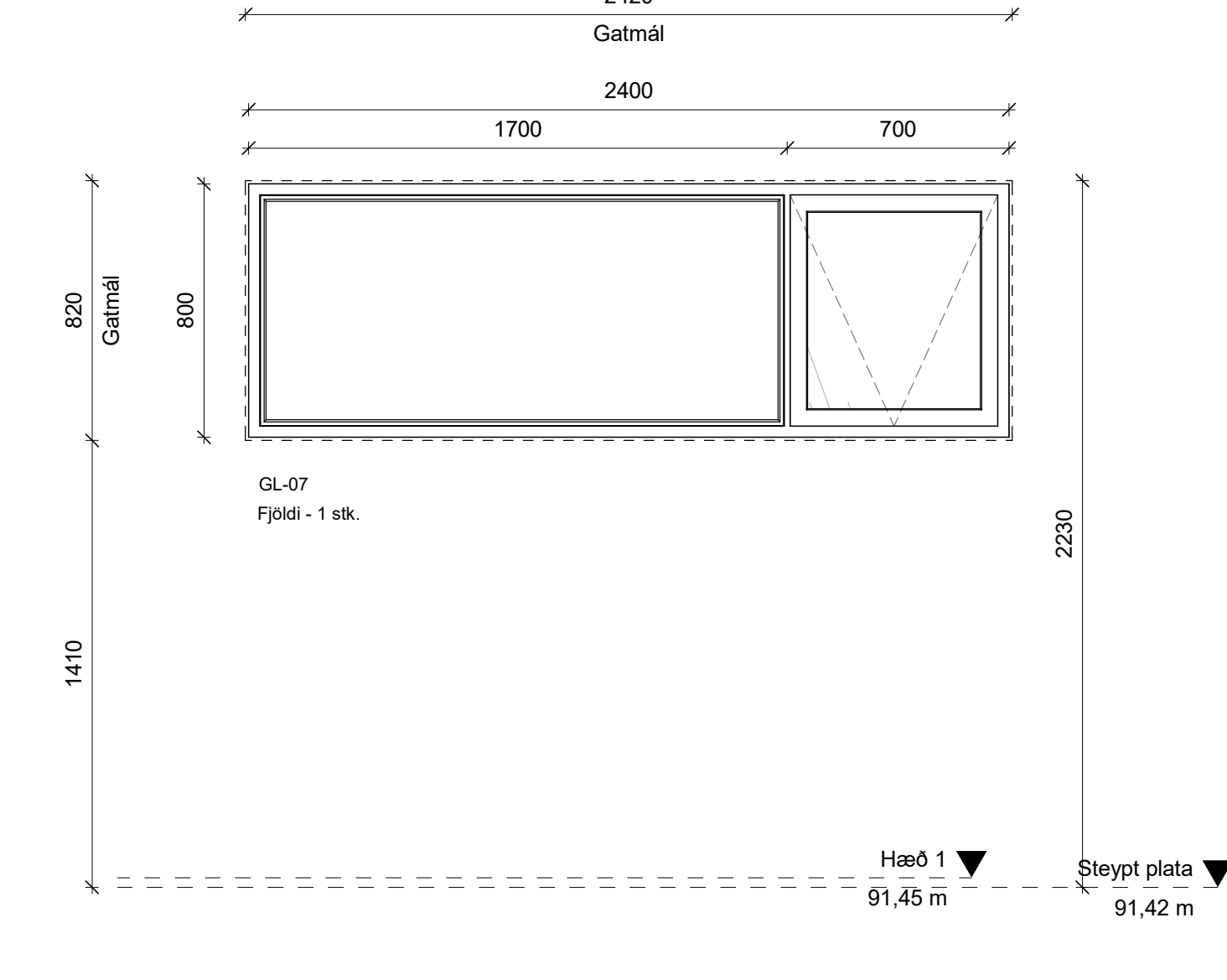
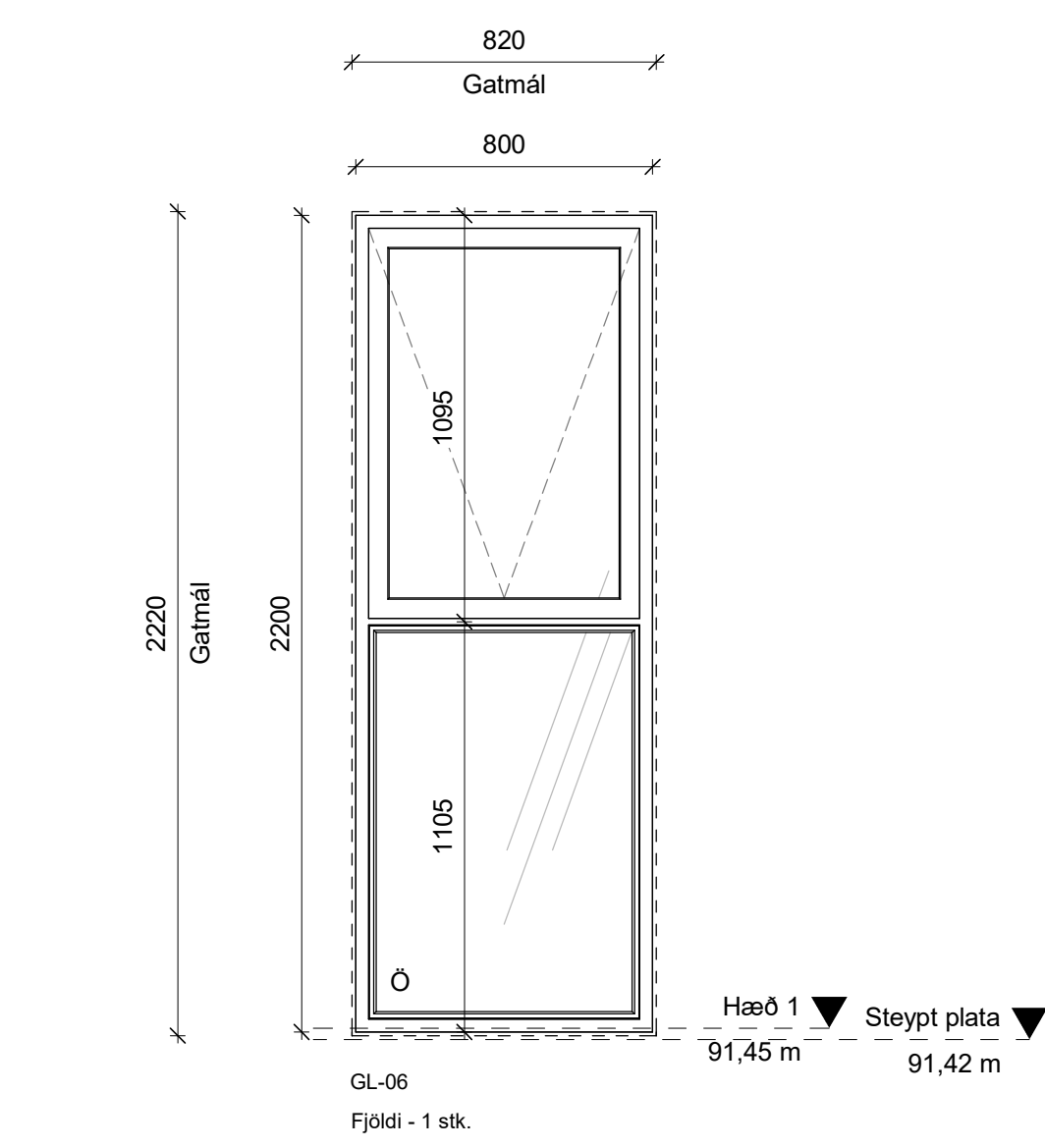
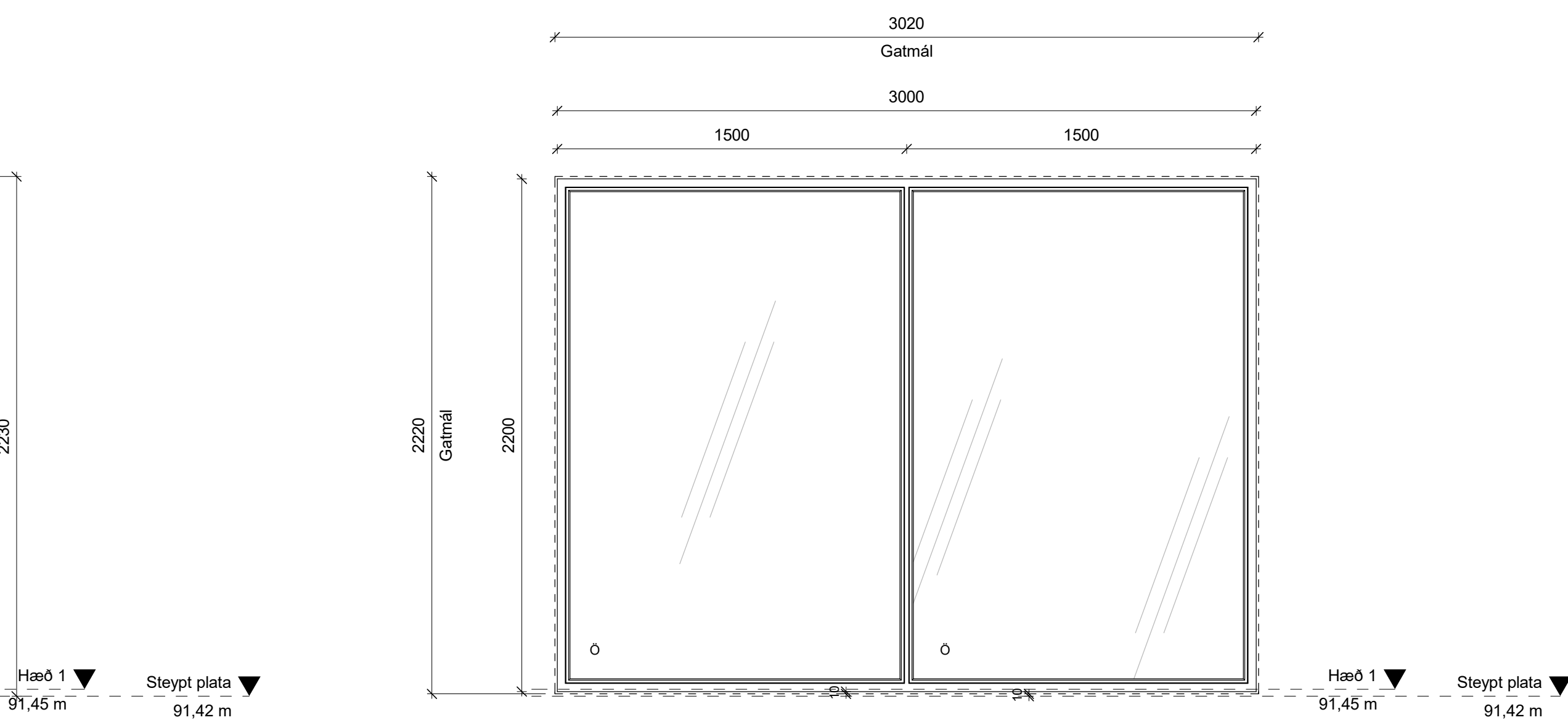
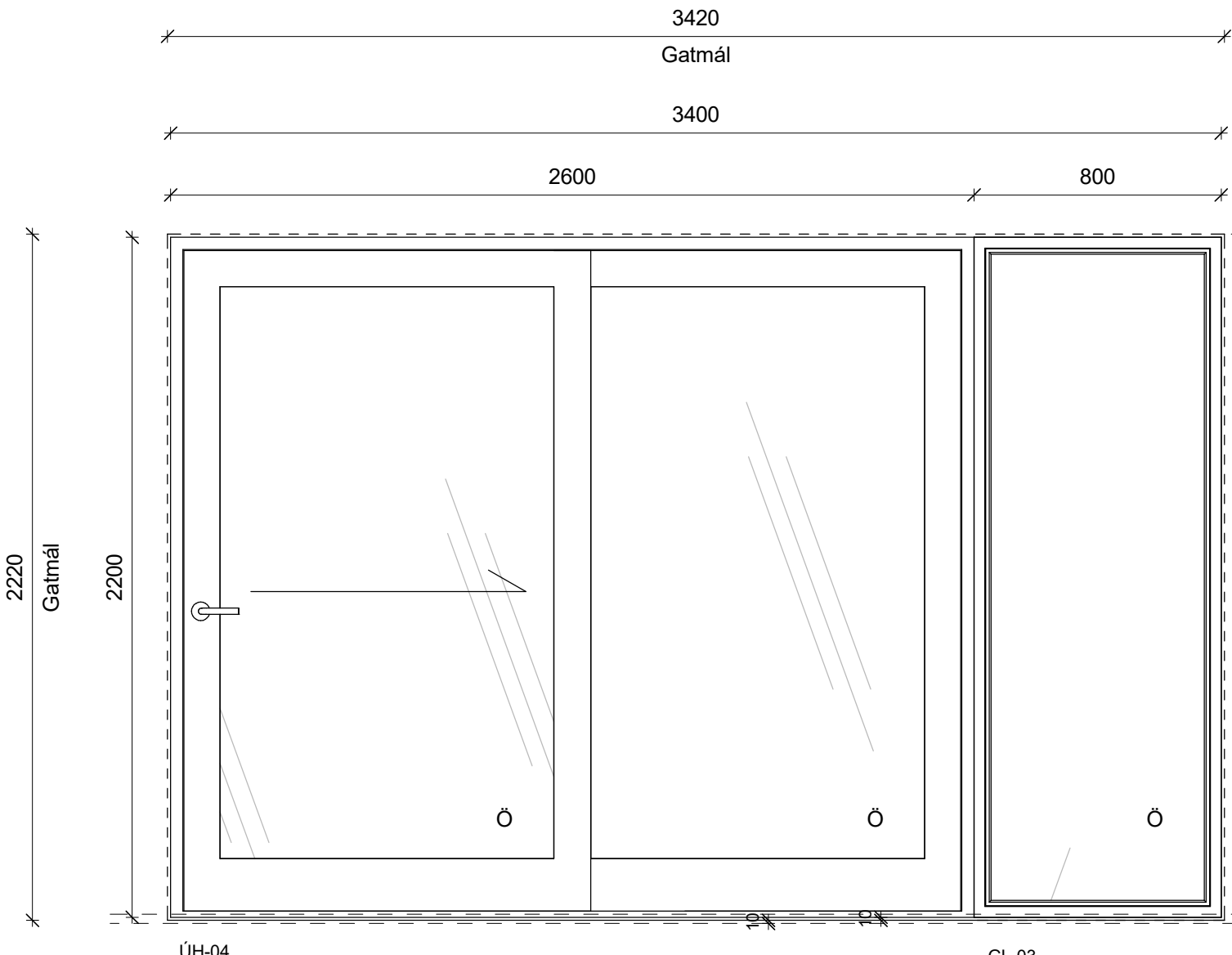
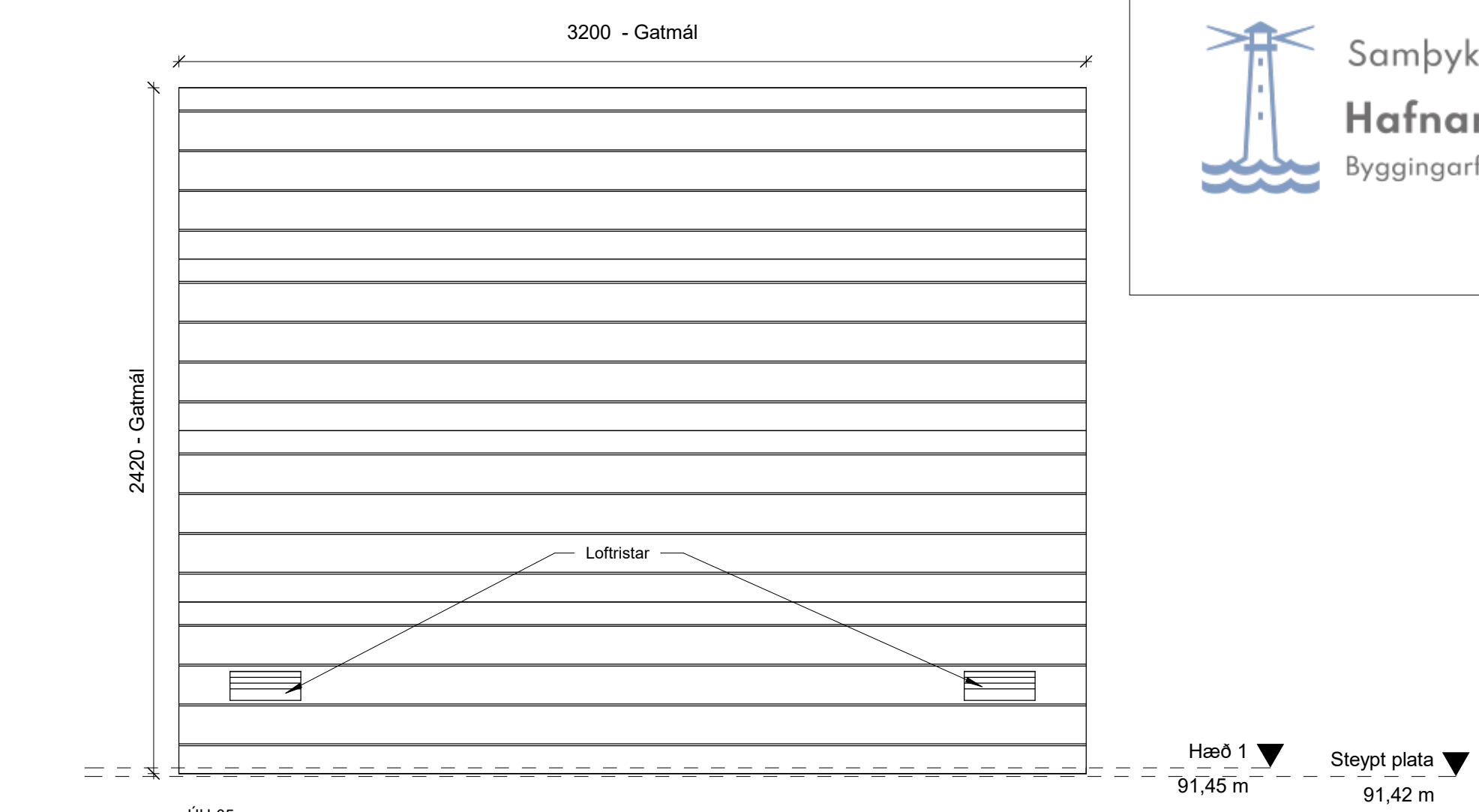
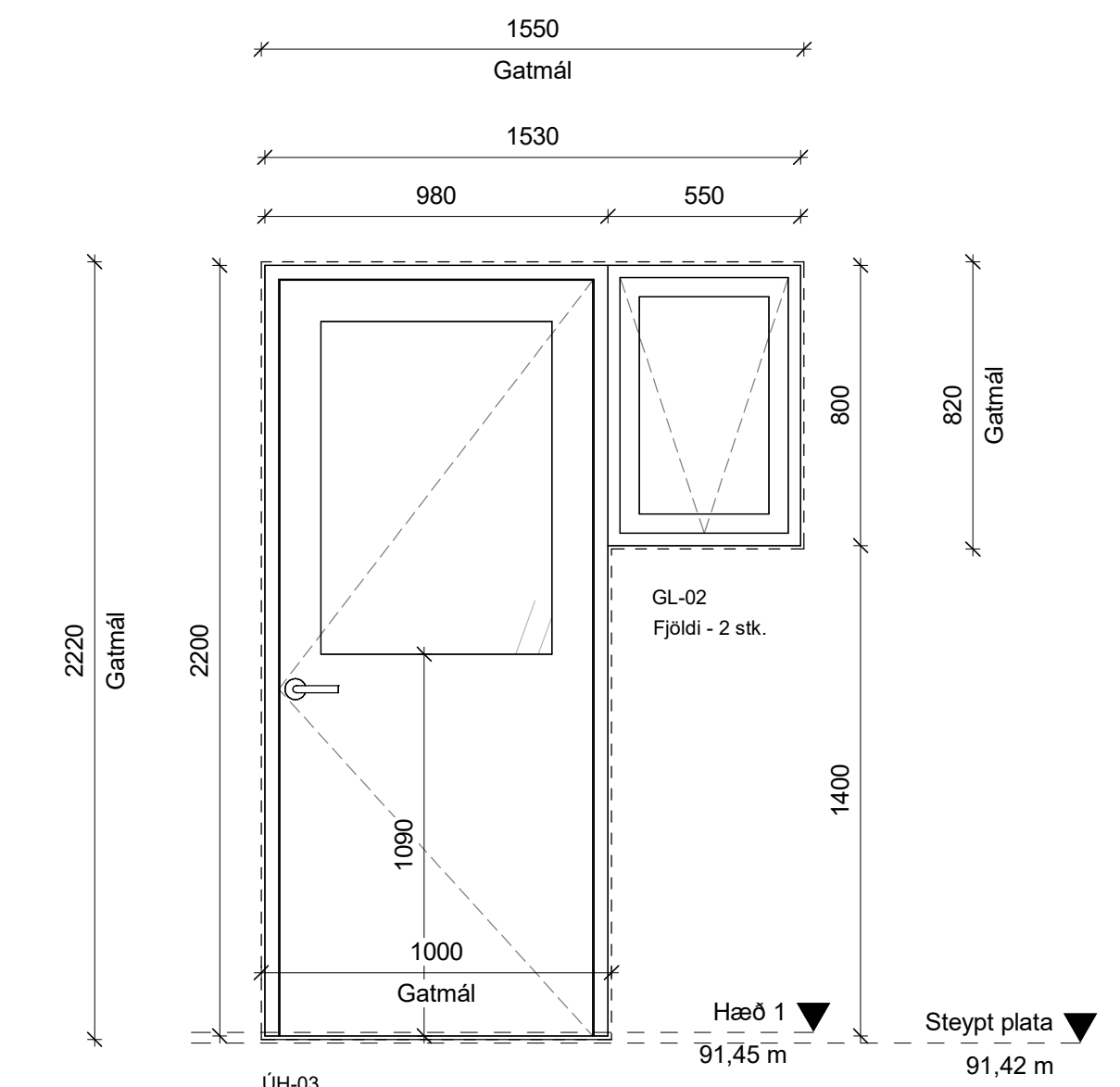
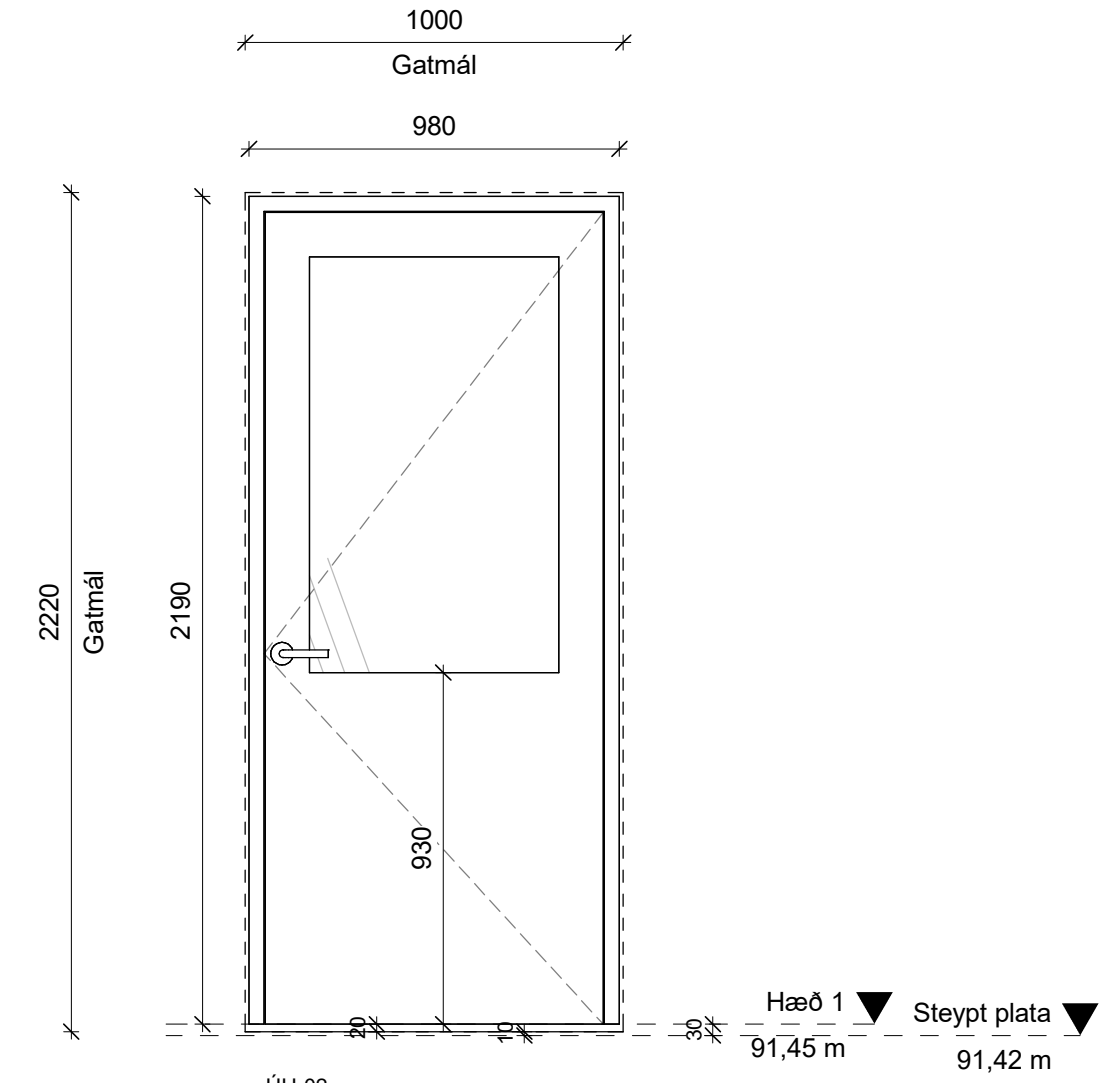
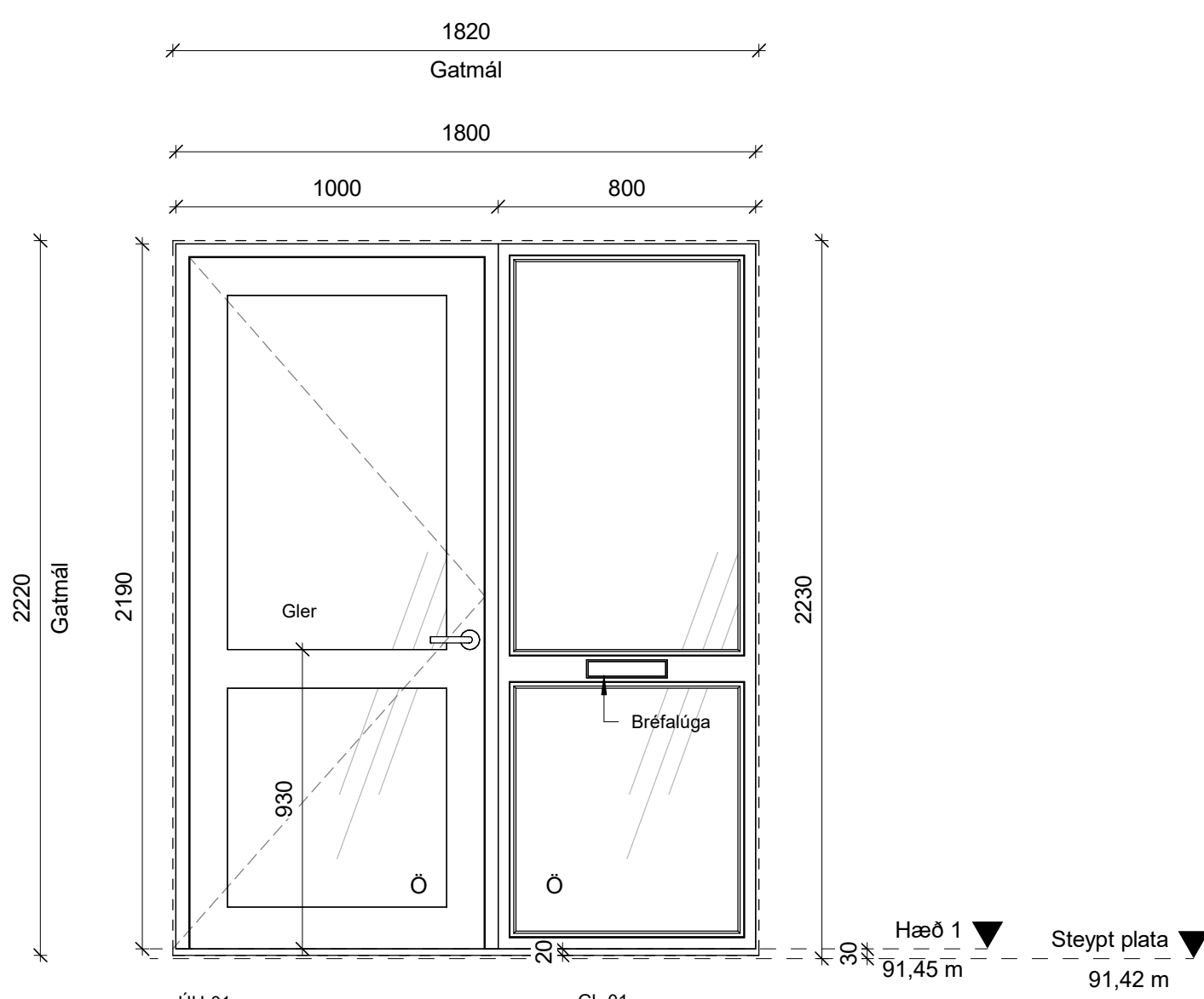

Skýringar.
Gluggar skulu vera timburgluggar með álkápu.
Litur glugga skal vera dökk grár að utan (RAL 7016) og hvítur að innan (RAL 9010)
Óli ásýnd er utanfrá.
Mál skulu yfirfarin á verkstað fyrir smíði
Óli fóg skulu vera með viðnámbernum og næturöpun.
Gluggar skulu slagregnsprófaðir smlvæmt IST En 1027, og skulu standast prófunarlág að lágmarki 1100 Pa.
Gler skal vera tvöfalt k-einangrunar- og sólvarmgler.
Vegið meðaltal U-gildi glugga skal vera max 2,0 W/m²
Gler skal vera í samræmi við byggingarreglugerð og iðbæturálag Rb (31). 121.3
Ó Merkir öryggisgler

Útthurðir				
Merking	Lýsing	Fjöldi	Hæð	Breidd
ÚH-01	Opnun inn til hægrri - Aðalinngangur	1	2190	1000
ÚH-02	Opnun inn til vinstri - Blískur	1	2190	980
ÚH-03	Opnun út til hægrri - Baðherbergi	1	2200	980
ÚH-04	Rennihurð/svalahurð með glugga við hlöðina	1	2220	2620
ÚH-05	Keysluhurð með opunarbúnaði	1	2420	3200
Samtals fjöldi		5		

Gluggaskrá				
Merking	Fjöldi	Breidd	Hæð	Björgunarpop
GL-01	1	800	2190	
GL-02	2	550	800	
GL-03	1	800	2200	
GL-04	1	3000	2200	
GL-05 A	1	800	2200	
GL-05 B	1	1200	2200	
GL-06	1	800	2200	
GL-07	1	2400	800	
GL-08	4	1800	1250	Yes
GL-09	2	1000	350	
GL-10	1	1000	350	
Fjöldi samtals	16			

A 28.08.2024 Útgefið GIM
Útg. Dags. Skýring Br. af
Leynisbraut 33, 300 Akranesi
Sími: 8976307
Kt: 541223-0290
gudlaugur@gmail.com

Verkefni:
Einbýlishús
Heimilisfang:
Hryggjarás 13, Hafnarfirði
Verkefnum:
Nýbygging
Landeignanúmer: L234355 Staðgreinir: 1400-1-
BYGGINGARUPPDRATTUR

Útthurðar og gluggar

Hannað af: GIM	Matshluti: 01
Teiknað af: GIM	Mælikvarði: 1:20
Yfirari af: Hönnuður: Guðlaugur I. Maríasson	Dagsetning: 28.08.2024
byggingafræðingur: BFI Kt: 160970-4729	

Hönnunartjórt:
Guðlaugur I. Maríasson Kt: 160970-4729

23-10 — — — A **304** **A**
Verknúmer Svæði Áfangi Ábyrgð Númer Útgsfa
HÖNNURASKILUR SÉR ALLAN RÉTT A TERNINGUM - FJÓLFÓLDUN ER HÁB SKRIFLEGI SAMÞYKKT



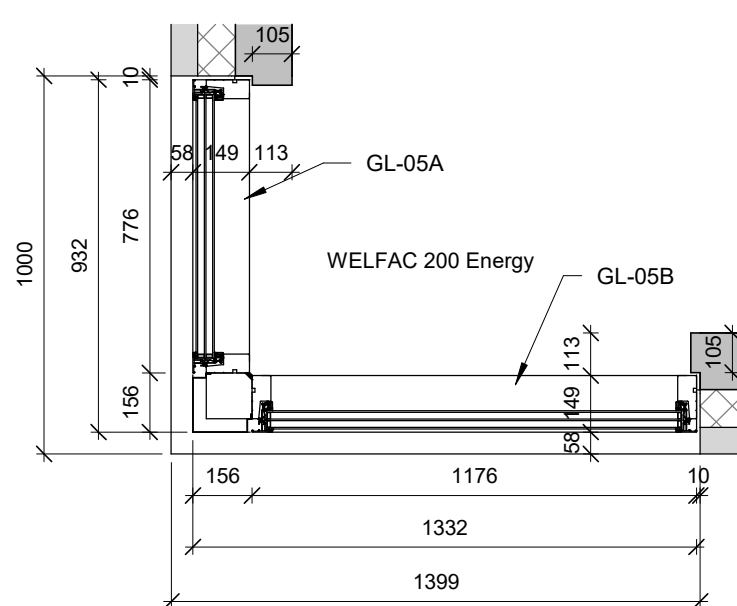
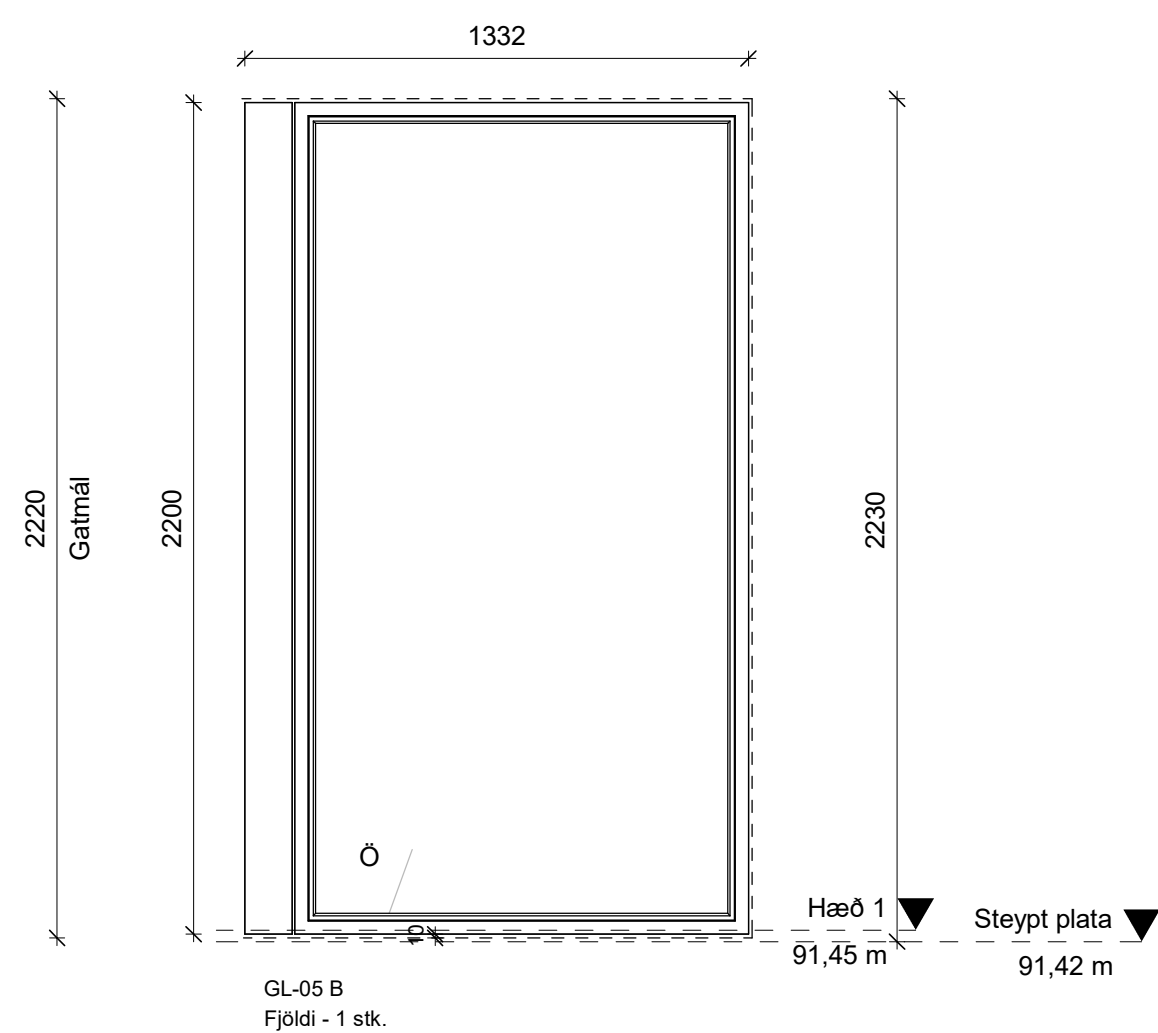
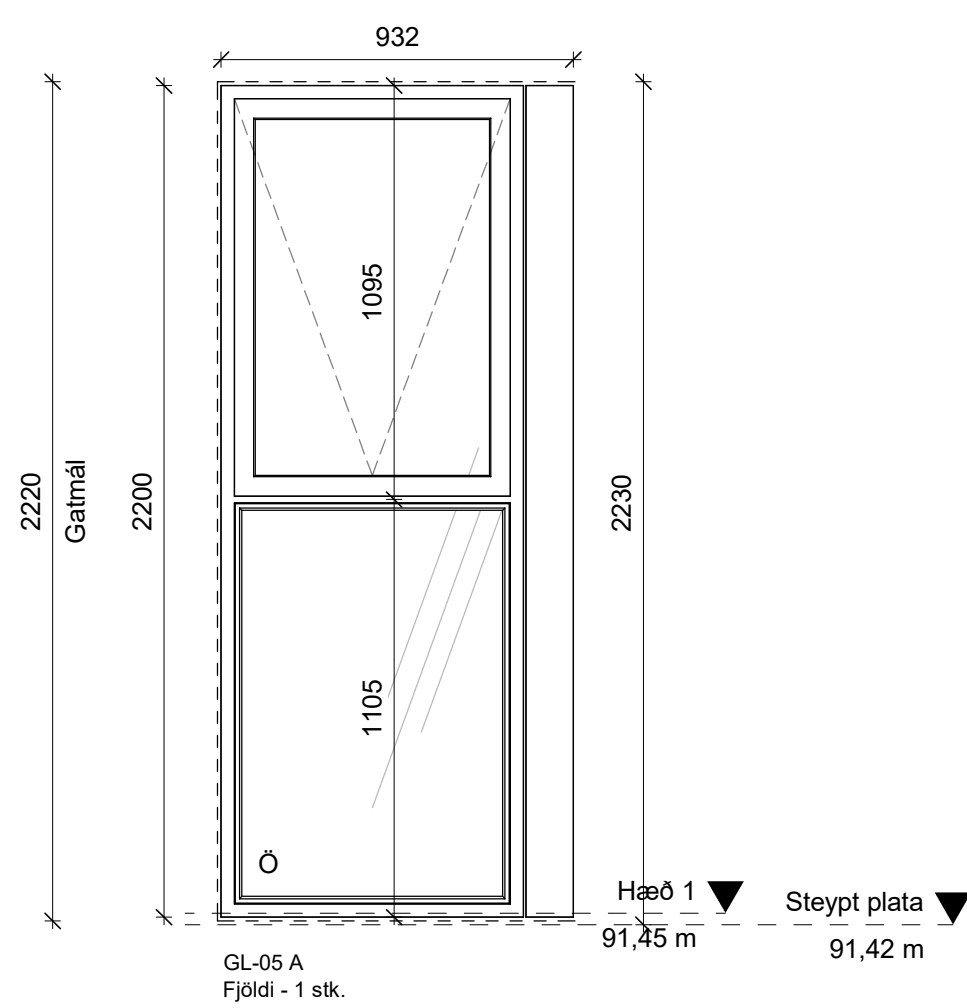

Grunnmynd hornlugga
1 : 20

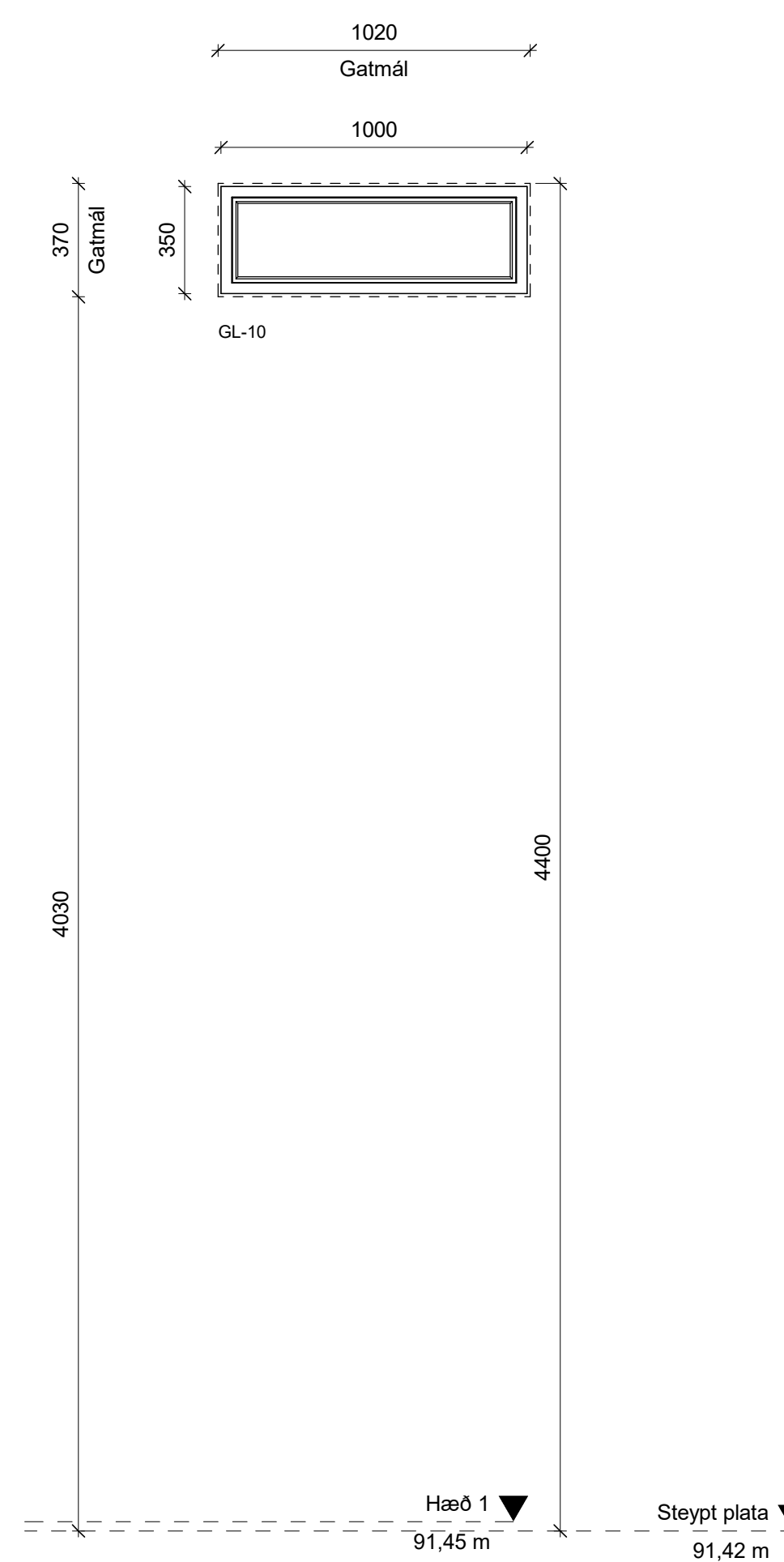
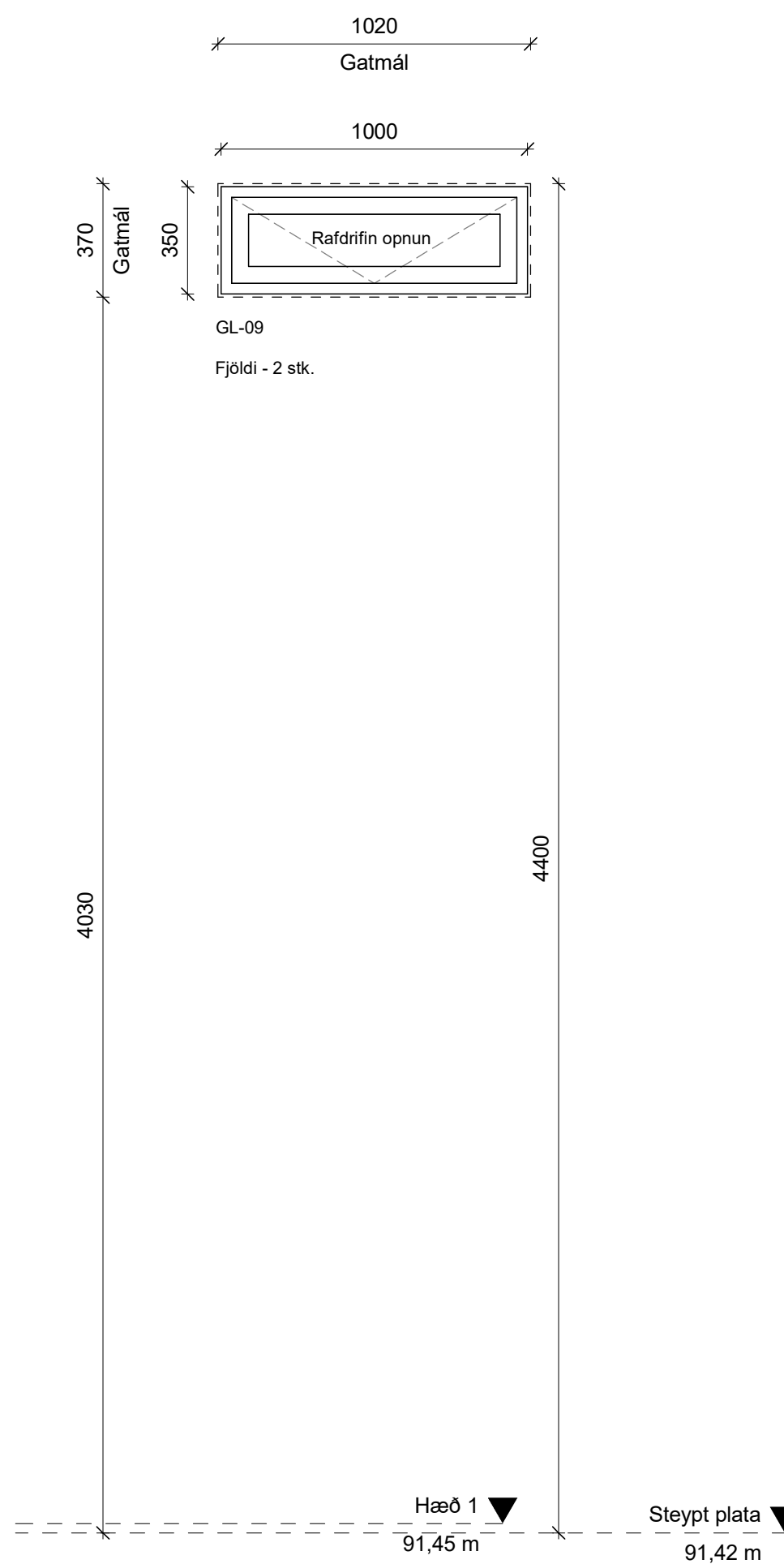

Skýringar.

Gluggar skulu vera timburgluggar með álkápu. Litur glugga skal vera dökk grár að utan (RAL 7016) og hvítur að innan (RAL 9010).
Óli ásynd er utanfrá.
Mál skulu yfirfarin á verkstað fyrir smíði.
Óli fogg skulu vera með viðnámsbermsum og næturöppun.
Gluggar skulu slagregnsþröðvir smíðavæmt IST En 1027, og skulu standast þröfnarálág að lágmarki 1100 Pa.

Gler skal vera tvöfalt k-einangrunar- og sólvamargler.
Vegljó meðaltal U-gildi glugga skal vera max 2.0 W/m².
Gler skal vera í samræmi við byggingarreglugerð og leiðbeiningarblað Rb (31), 121.3.

Ó Merkir öryggisglær

Gluggaskrá				
Merking	Fjöldi	Breidd	Hæð	Björgunarpop
GL-01	1	800	2190	
GL-02	2	550	800	
GL-03	1	800	2200	
GL-04	1	3000	2200	
GL-05 A	1	800	2200	
GL-05 B	1	1200	2200	
GL-06	1	800	2200	
GL-07	1	2400	800	
GL-08	4	1800	1250	Yes
GL-09	2	1000	350	
GL-10	1	1000	350	
Fjöldi samtals	16			

A	28.08.2024	Útgefið		GIM
Útg.	Dags.	Skýring	Br.af.	
Verkhæiti:		Leynisbraut 33, 300 Akranesi Sími: 8976307 Kt: 541223-0290 gudlaugur@gmail.com		
Verkhæiti:		Einbýlishús		
Heimilisfang:		Hryggjarás 13, Hafnarfirði		
Verkhæiti:		Nýbygging		
Landdegnanúmer:		L234355	Staðgreinir:	1400-1-
BYGGINGARUPPDRÁTTUR				
Gluggar				
Hannað af:	GIM	Matshluti:	01	
Teiknað af:	GIM	Mælikvarði:	1:20	
Yfirari af:		Dagsetning:	13.03.2024	
Hönnuður: Guðlaugur I. Maríasson byggingafræðingur BFI Kt: 160970-4729				
Hönnunarstjóri: Guðlaugur I. Maríasson Kt: 160970-4729				
23-10	—	—	—	A
Verknúmer	Svæði	Áfangi	Ábyrgð	Númer
				305
				A
HÖNNUNARSKILUR SÉR ALLAN RÉTT A TERNINGUM - FJÓLFÓLDUN ER HÁB SKRIFLEGI SAMÞYKKT				

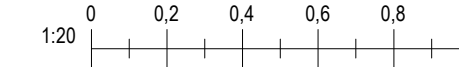

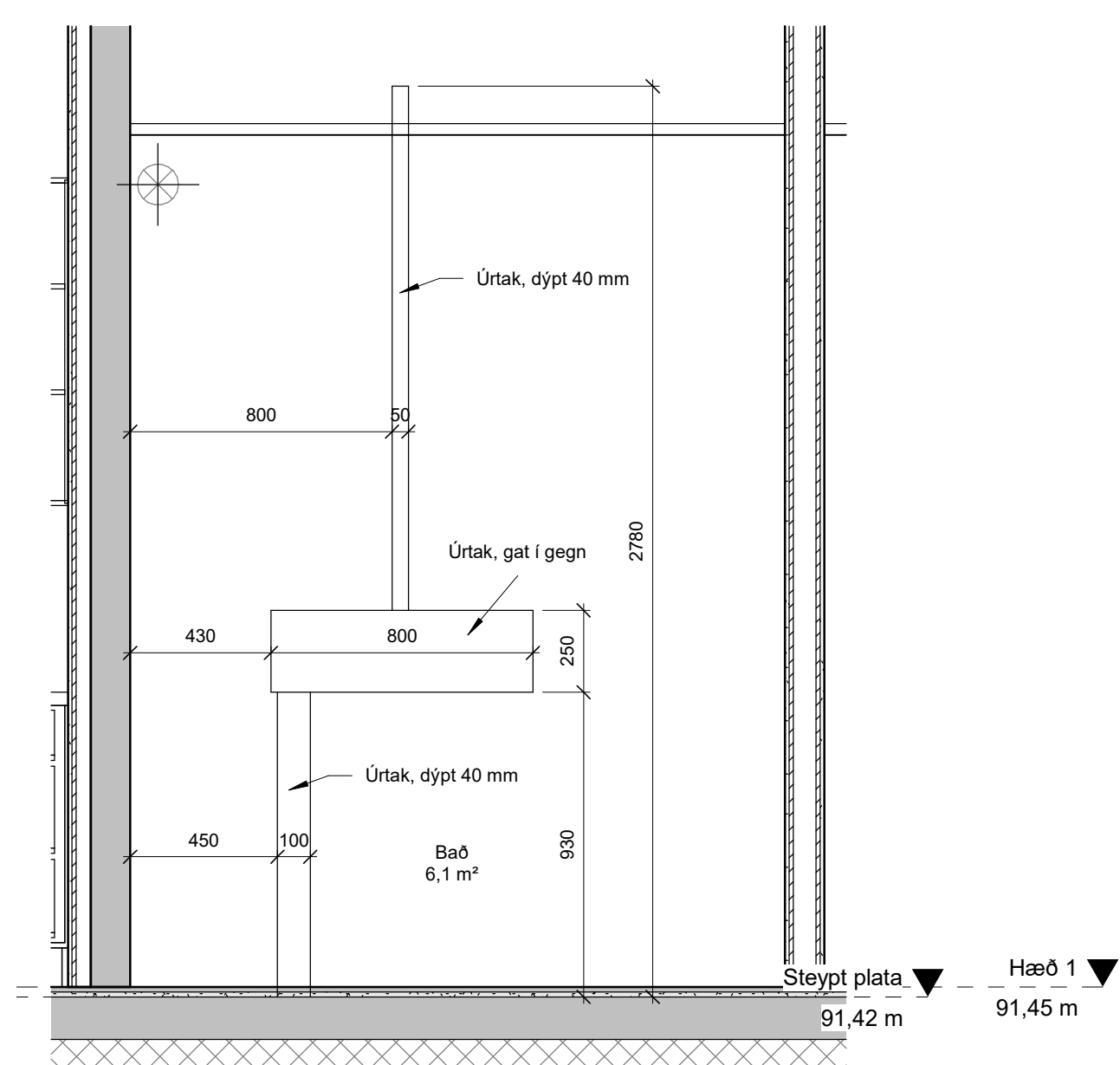

6
310/310
Ásýnd 4 - a
1 : 20

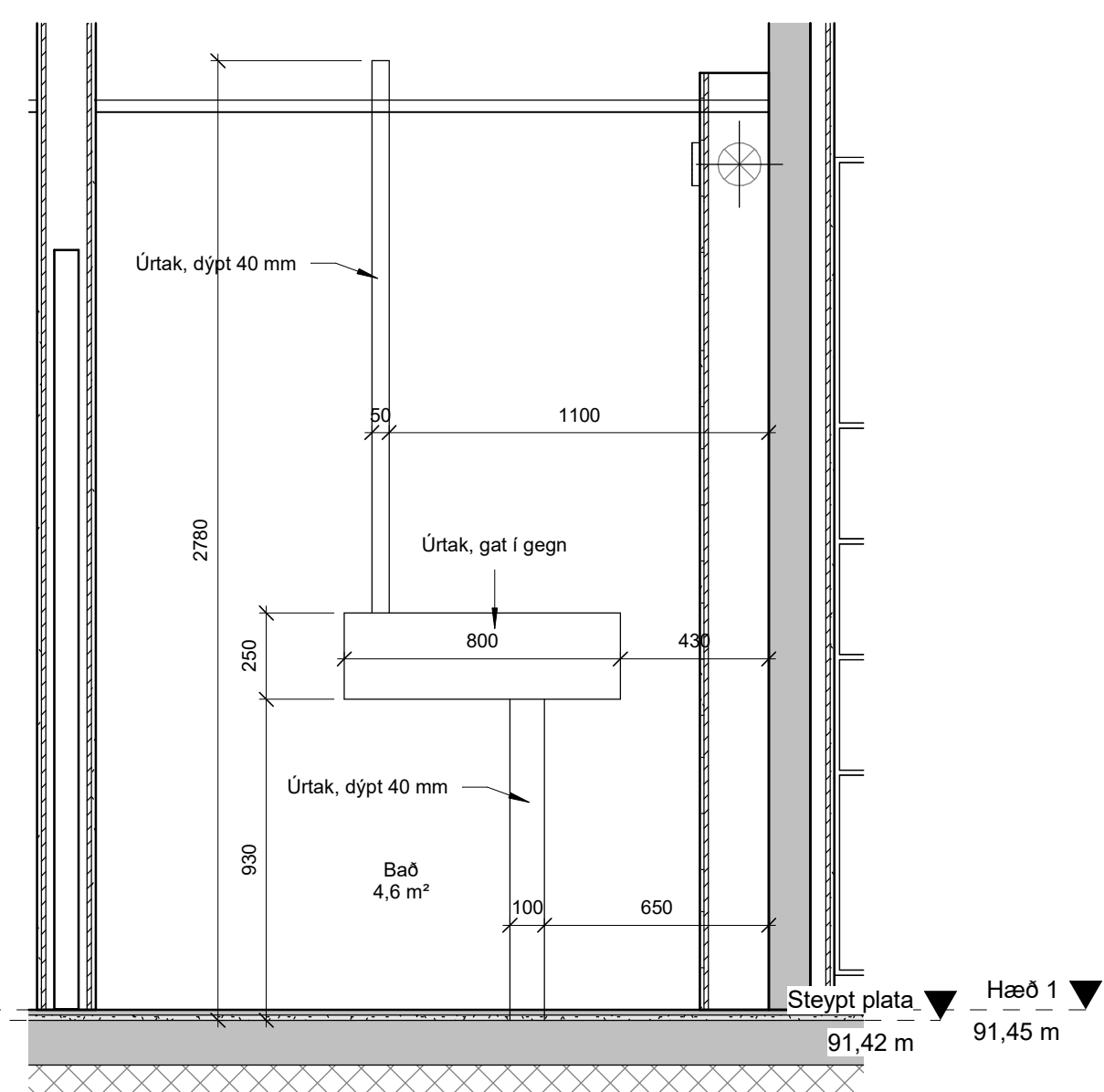

4
310/310
Ásýnd 2 - a
1 : 20

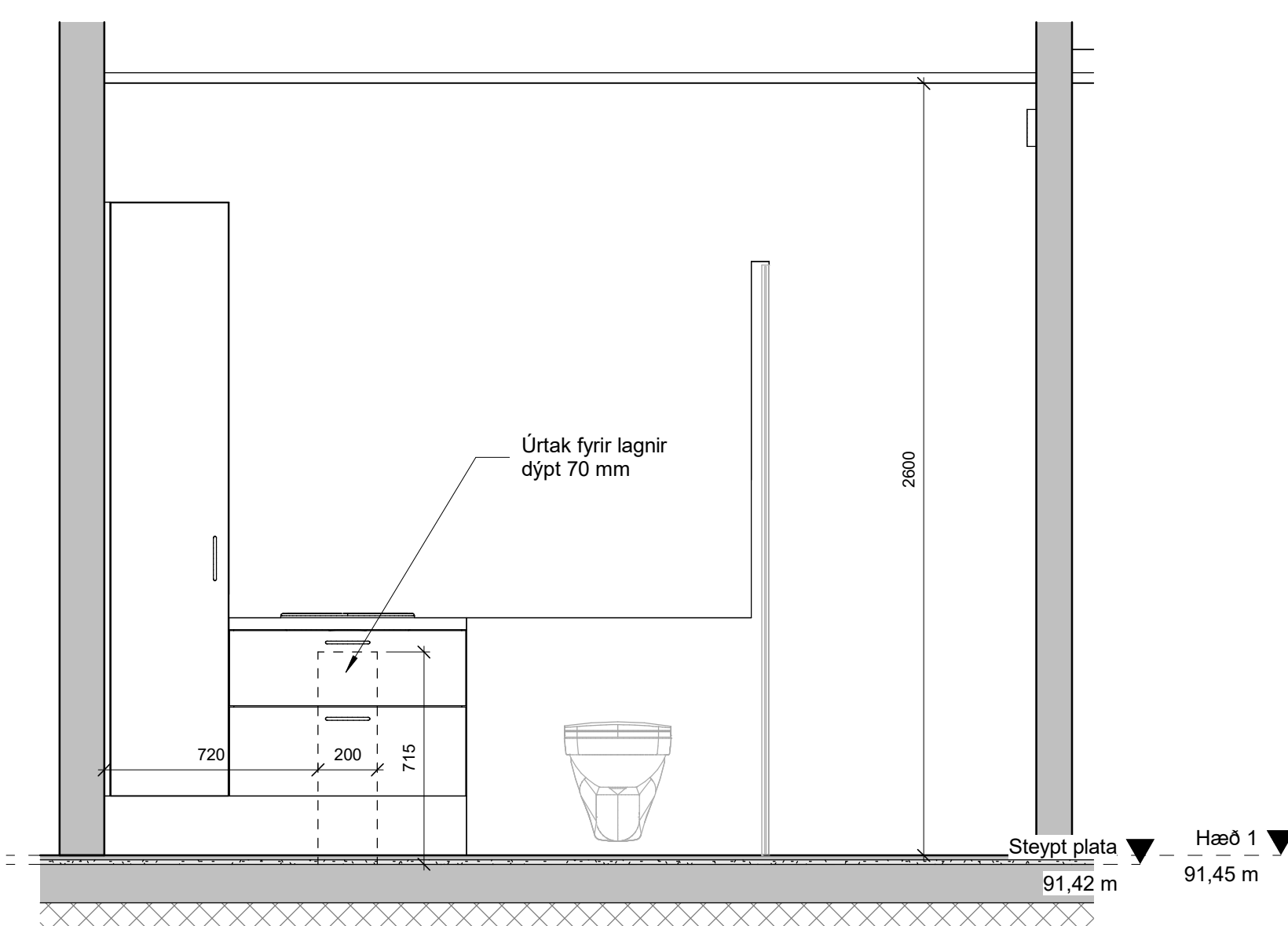

5
310/310
Ásýnd 3 - a
1 : 20

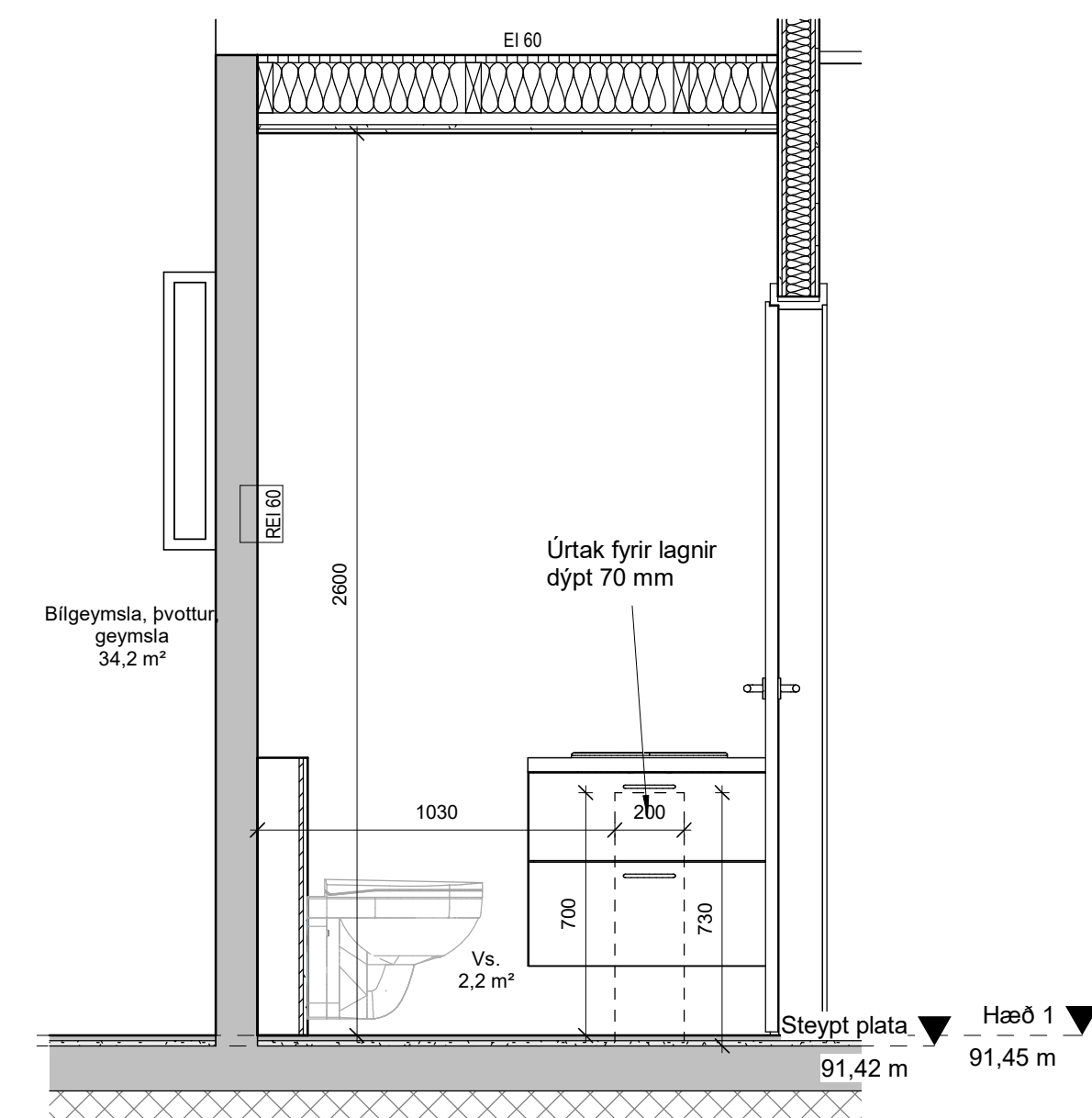

1
310/310
Ásýnd 1 - a
1 : 20

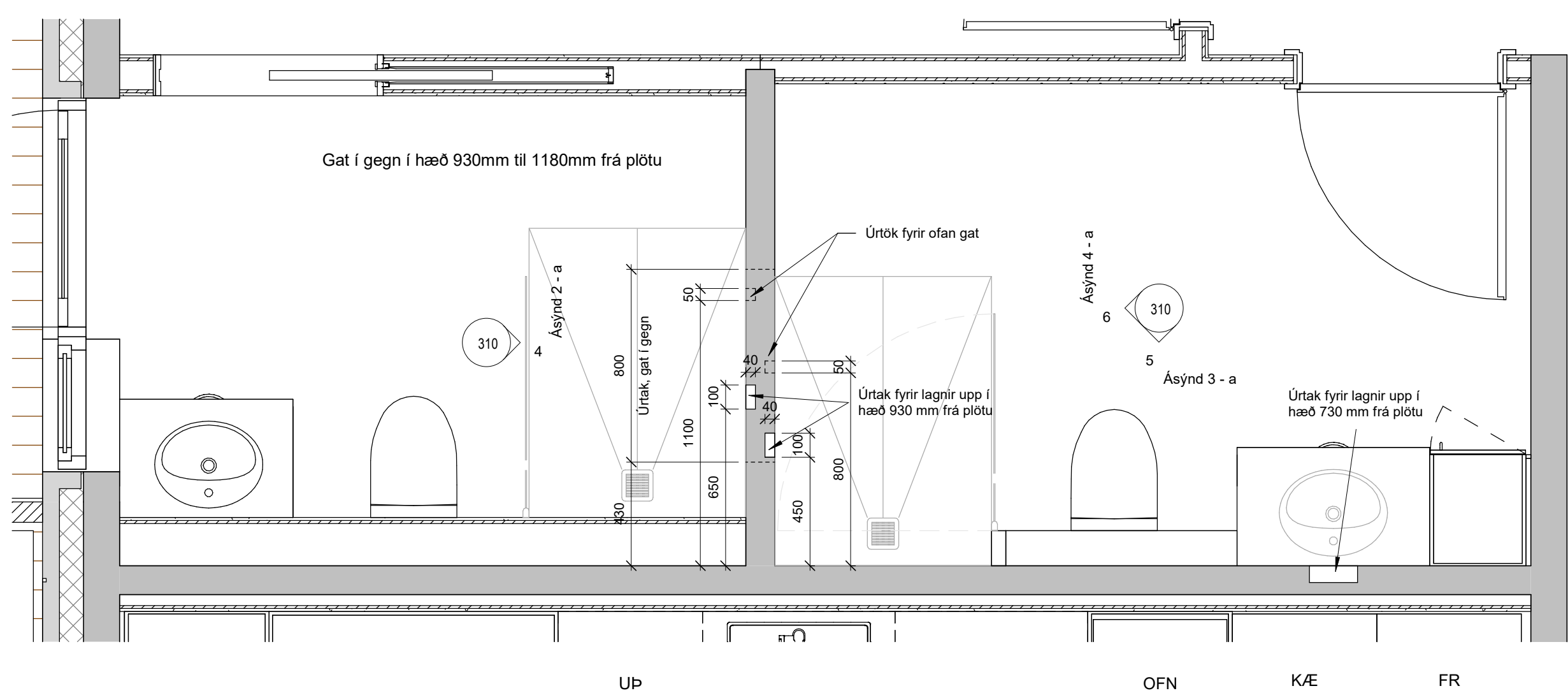

3
301/310
Grunnmynd - Baðherbergi
1 : 20

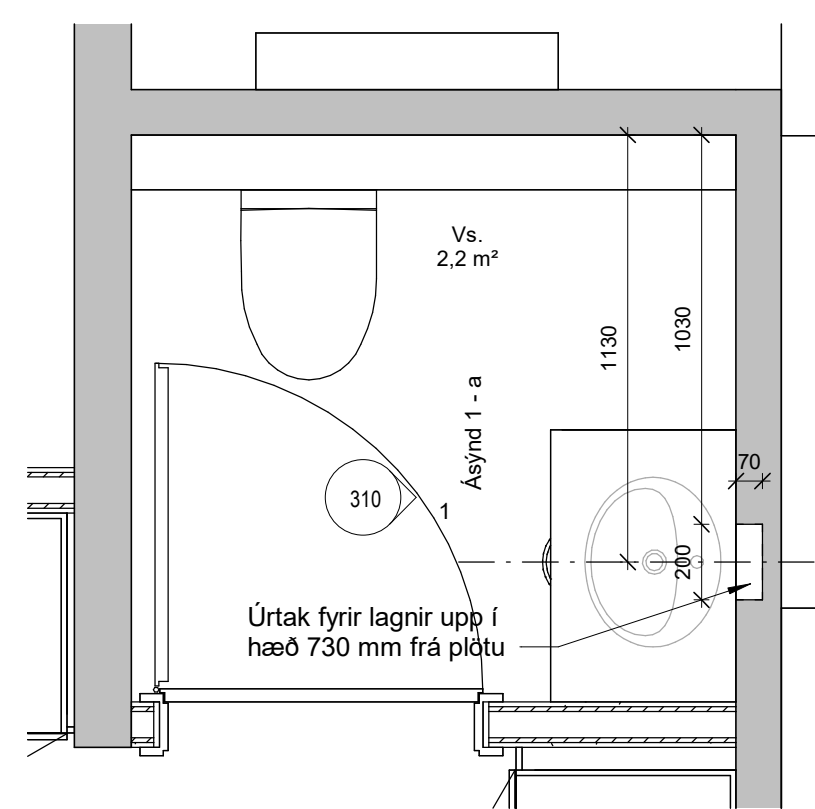

2
301/310
Grunnmynd -Snyrtng
1 : 20

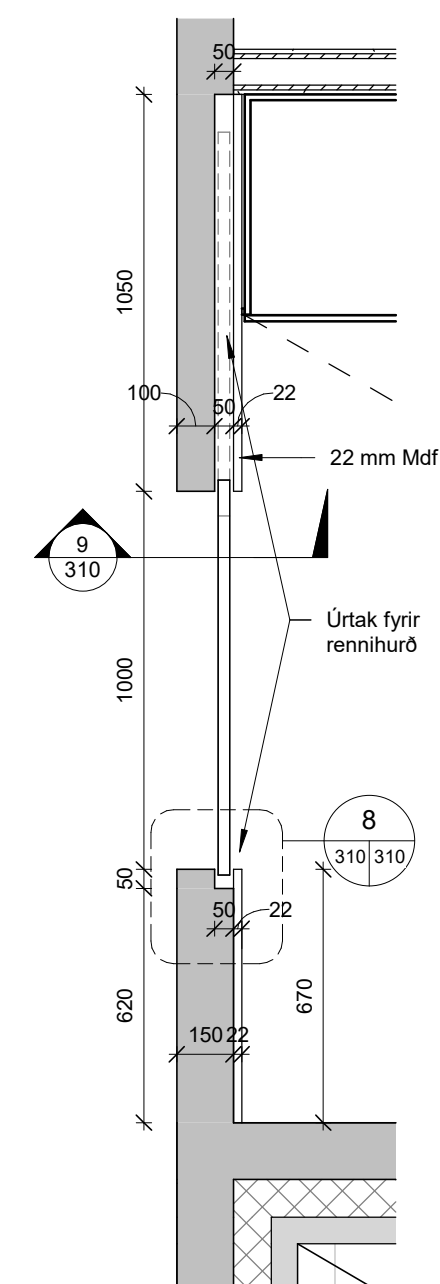

7
301/310
Grunnmynd - Rennihurð við anddyri
1 : 20

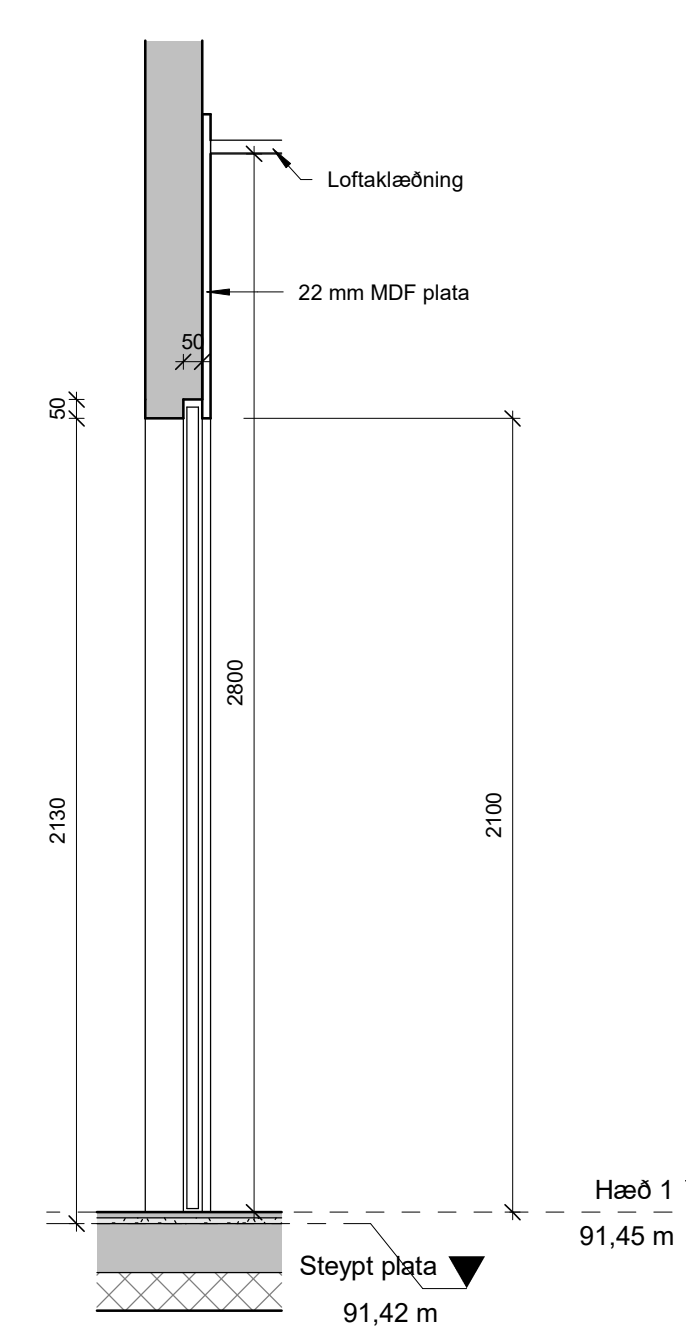

9
310/310
Snið í rennihurð
1 : 20

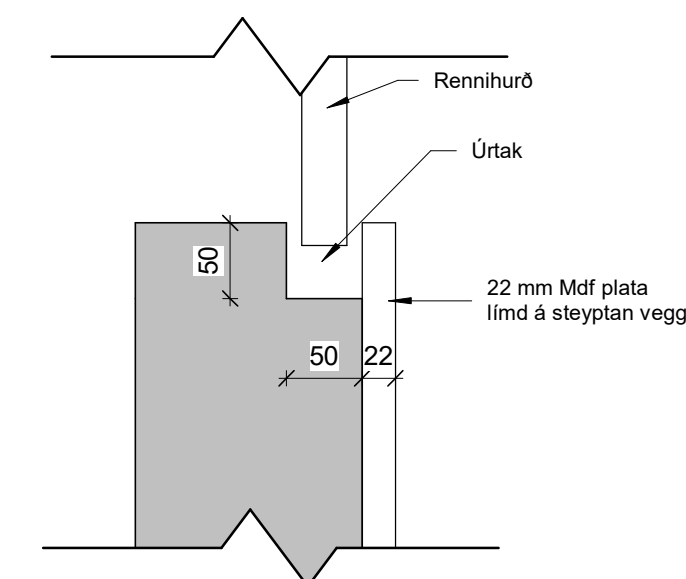

8
310/310
Úrtak fyrir rennihurð
1 : 5

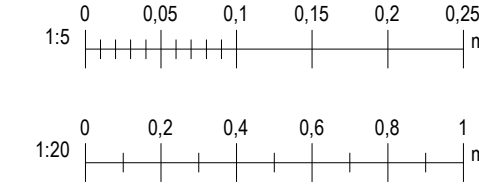

A	28.08.2024	Útgæfið		GIM	
Útg.	Dags.	Skýring	Br.af.		
Verkhelti:		GM Hönnun ehf. Leynisbraut 33, 300 Akranesi Sími: 8976307 Kt: 541223-0290 gudlaugur@gmail.com			
Verkheltun:		Einbýlishús			
Yfirarið af:		Hryggjarás 13, Hafnarfirði			
Landelganúmer:		Staðgreinir: 1400-1-			
BYGGINGARUPPDRÁTTUR					
Úrtök fyrir lagnir og rennihurð					
Hannað af:	GIM	Matshluti:	01		
Telknað af:	GIM	Mælikvarði:	As indicated		
Yfirarið af:		Dagsetning:	28.08.2024		
Hönnuður: Guðlaugur I. Maríasson byggingafræðingur BFI Kt: 160970-4729					
Hönnunartjórti: Guðlaugur I. Maríasson Kt: 160970-4729					
23-10		A	310	A	
Verknúmer	Svæði	Áfangi	Ábyrgð	Númer	Útgáfa
<small>HÖNNUNARSKILUR SÉR ALLAN RÉTT A TERNINGUM - FJÓLFÓLDUN ER HÁÐ SKRIFLEGI SAMÞYKKT</small>					

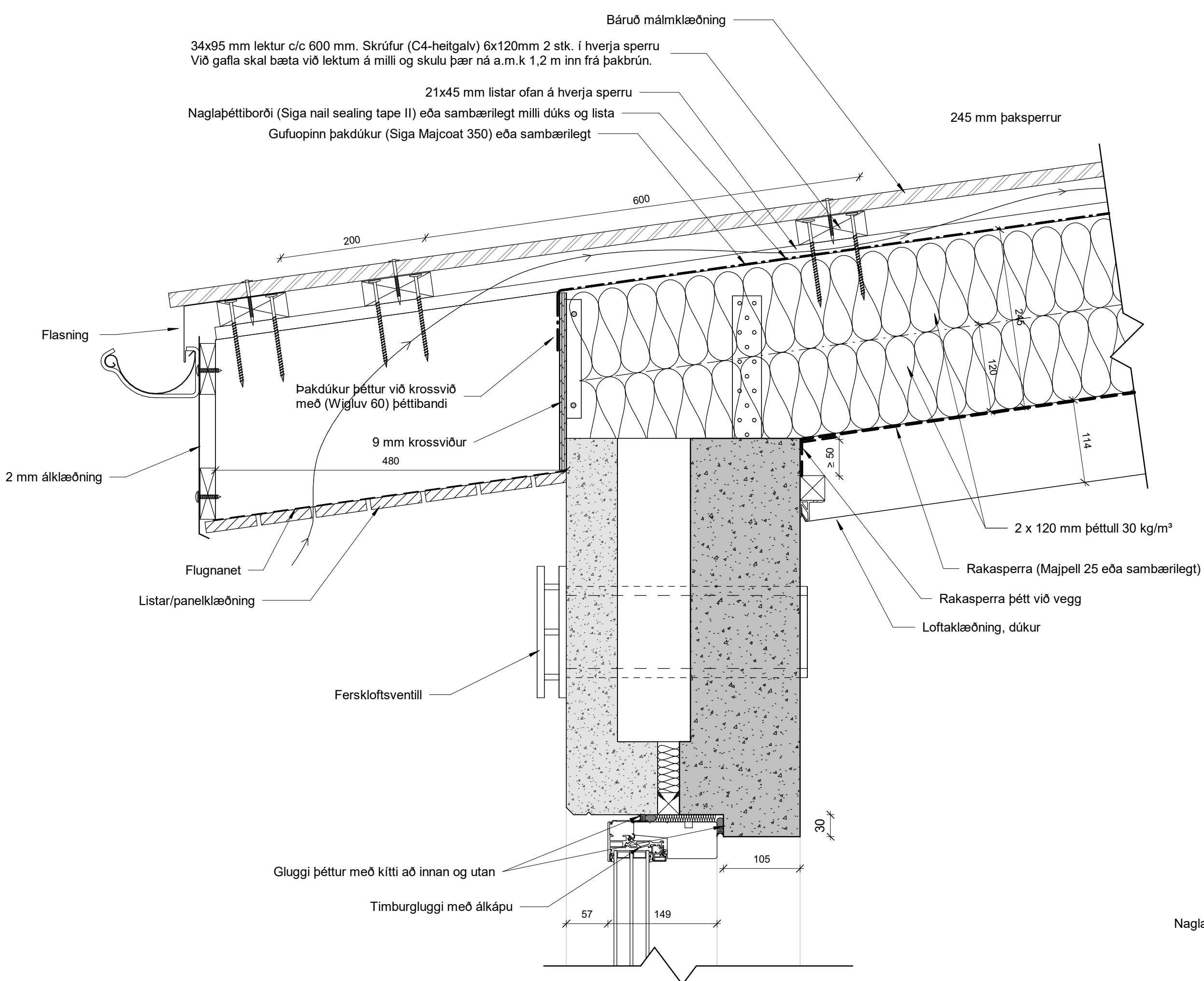

1 Frágangur við þakbrún og yfir gluggum
1 : 5

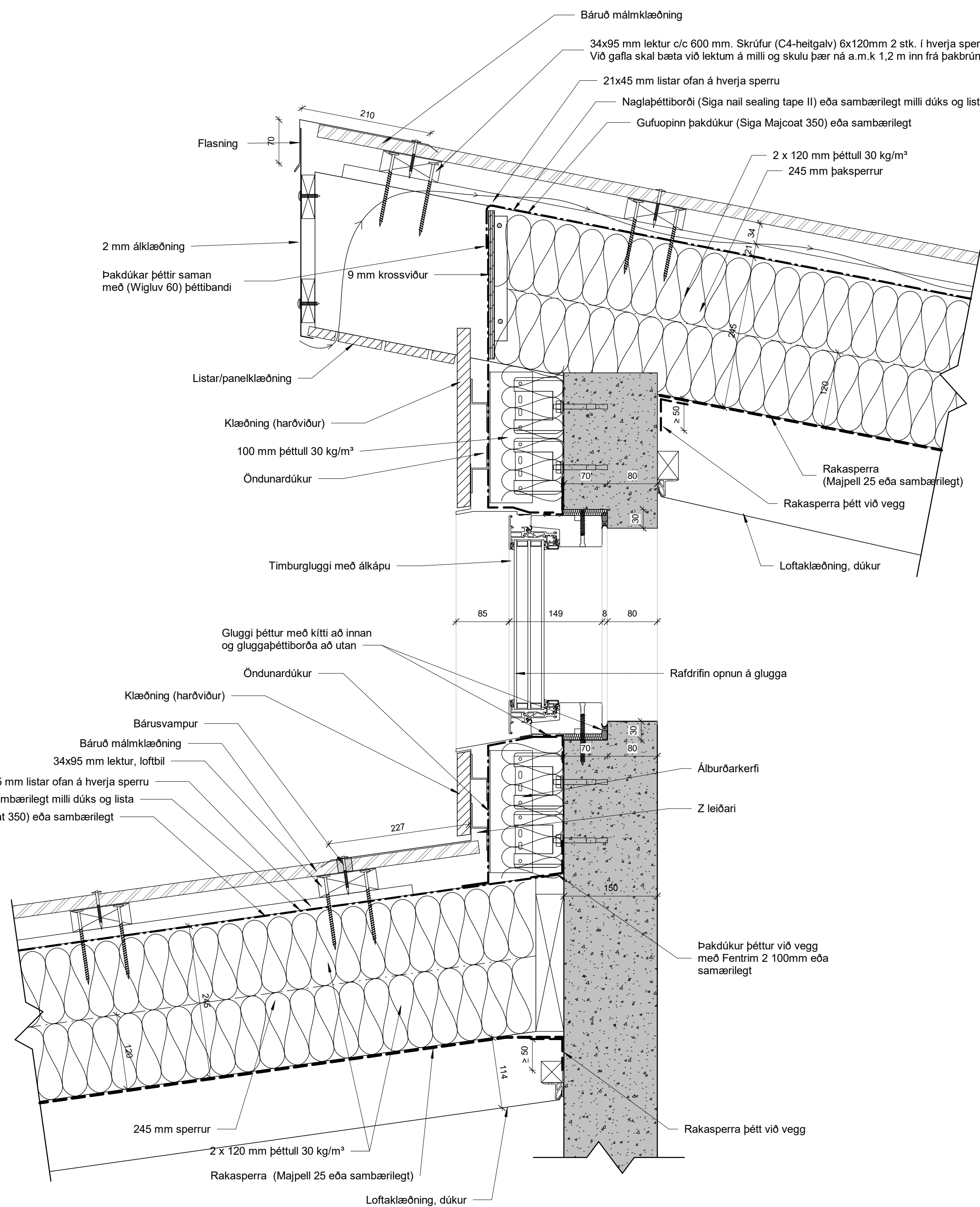

3 Frágangur við þakbita
1 : 5

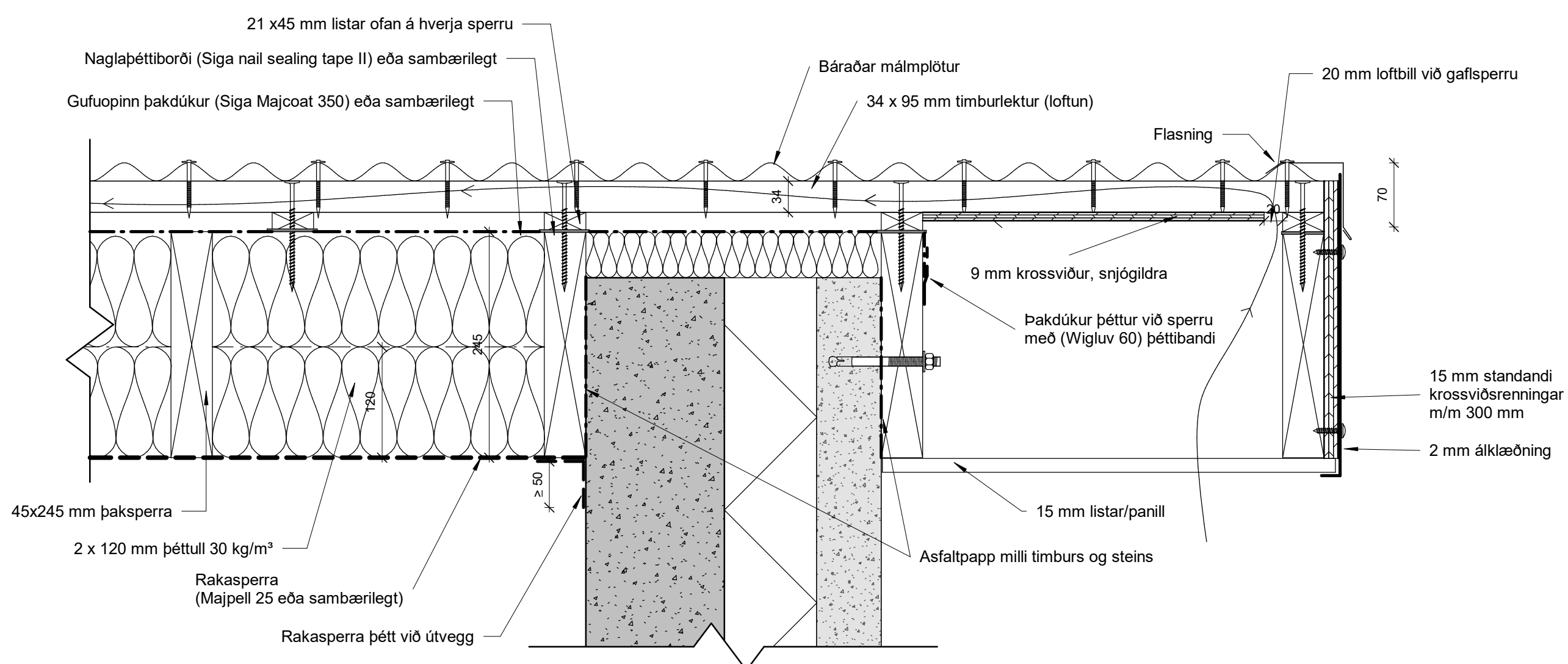

2 Frágangur þaks við gaffla.
1 : 5

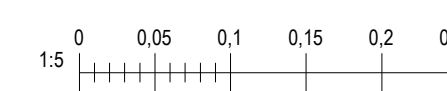

A	28.08.2024	Útgefið		GIM
Útg.	Dags.	Útgefið	Skýring	Br.af.
Verkefni:		Leynisbraut 33, 300 Akranesi		
Heimilisfang:		Sími: 8976307		
Verkefnum:		Kt: 450106-2830		
Yfirari af:		gudlaugur@gmail.com		
Landheitanúmer:		L234355	Staðgreinir:	1400-1-
DEILITEIKNINGAR				
Deili, þakfrágangur				
Hannað af:	GIM	Matshluti:	01	
Teiknað af:	GIM	Mælikvarði:	1 : 5	
Yfirari af:		Dagsetning:	28.08.2024	
Hönnuður: Guðlaugur I. Maríasson byggingafræðingur BFI Kt: 160970-4729				
Hönnunartjórti: Guðlaugur I. Maríasson Kt: 160970-4729				
23-10			501	A
Verkunúmer	Svæði	Áfangi	Ábyrgð	Númer
				Útgáfa
HÖNNUNUR ÁSKILUR SÉR ALLAN RÉTT A TÆKNINGUM - FJÓLFÖLDUN ER HÁB SKRIFLEGI SAMÞYKKT				

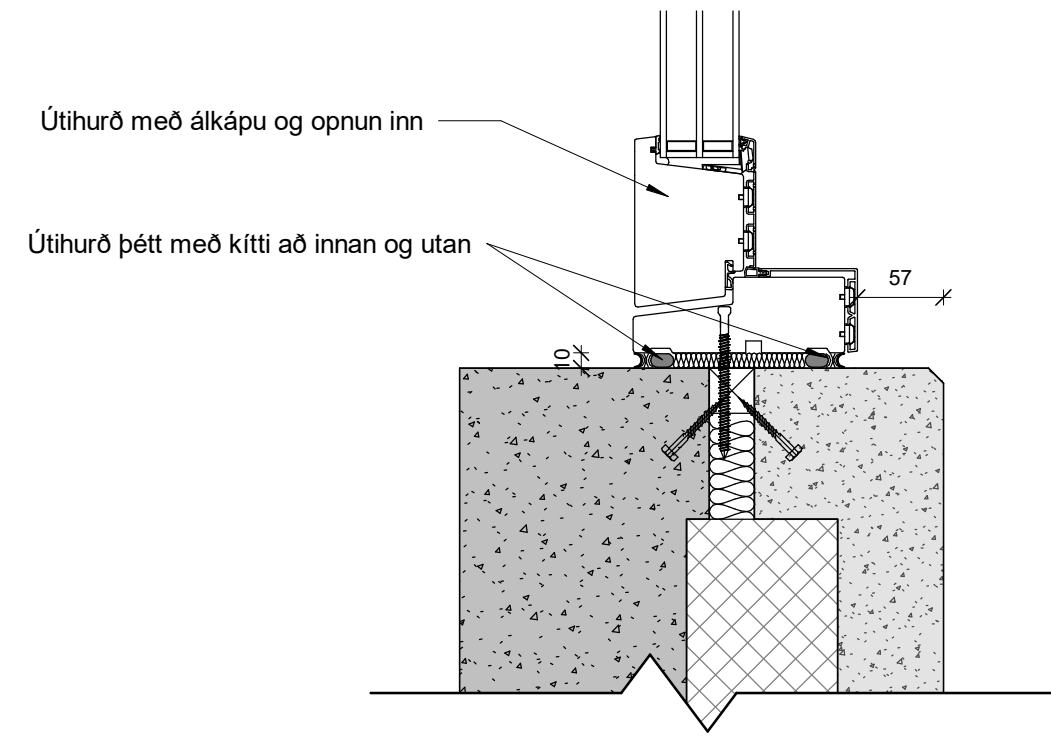

2 Lárétt deili í hurðarkarm með opnun inn
301/502 1:5

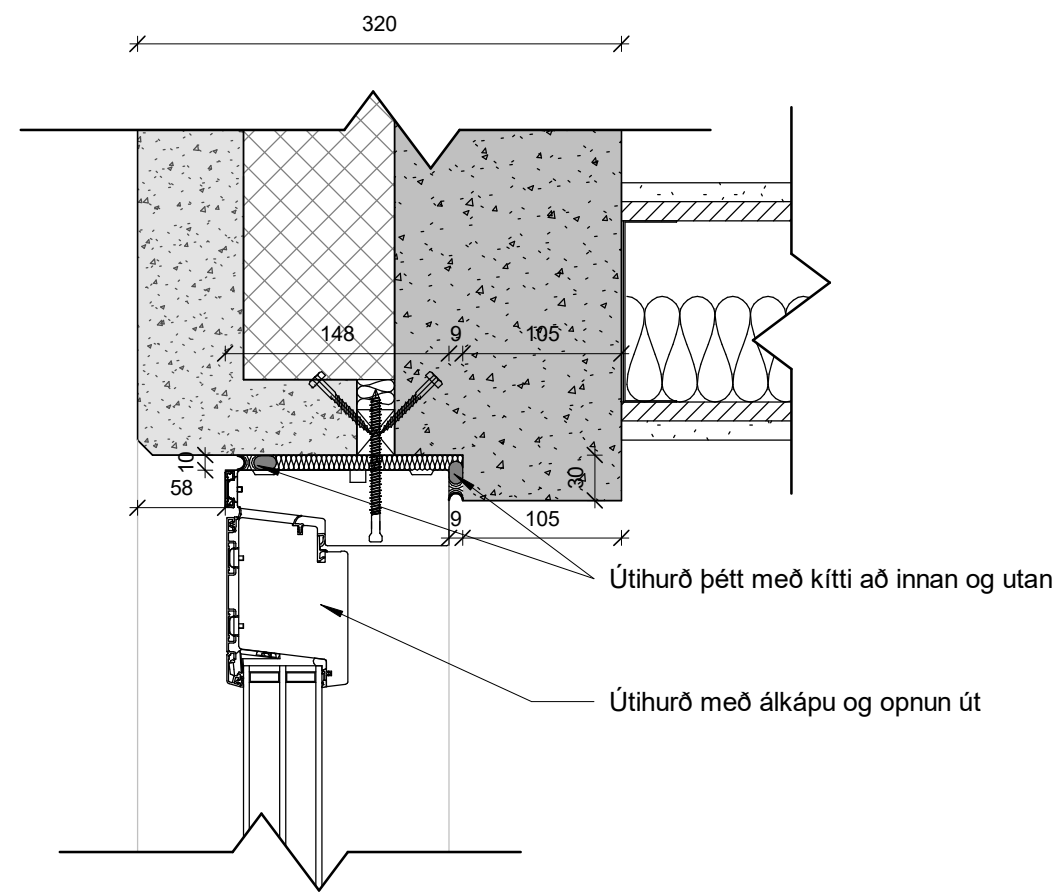

3 Lárétt deili í hurðarkarm með opnun út
301/502 1:5

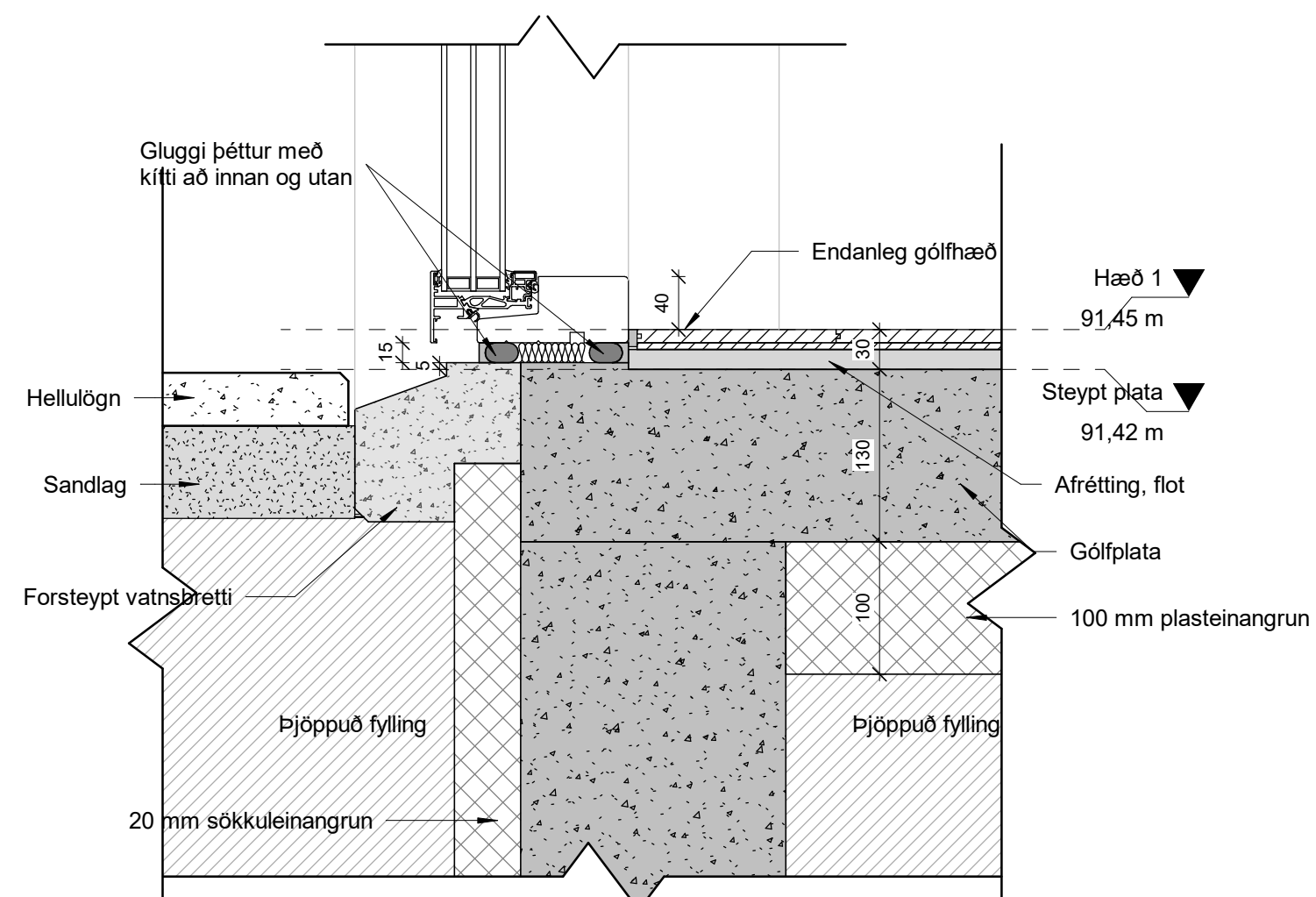

1 Deili - Frágangur á glugga við gólf
302/502 1:5

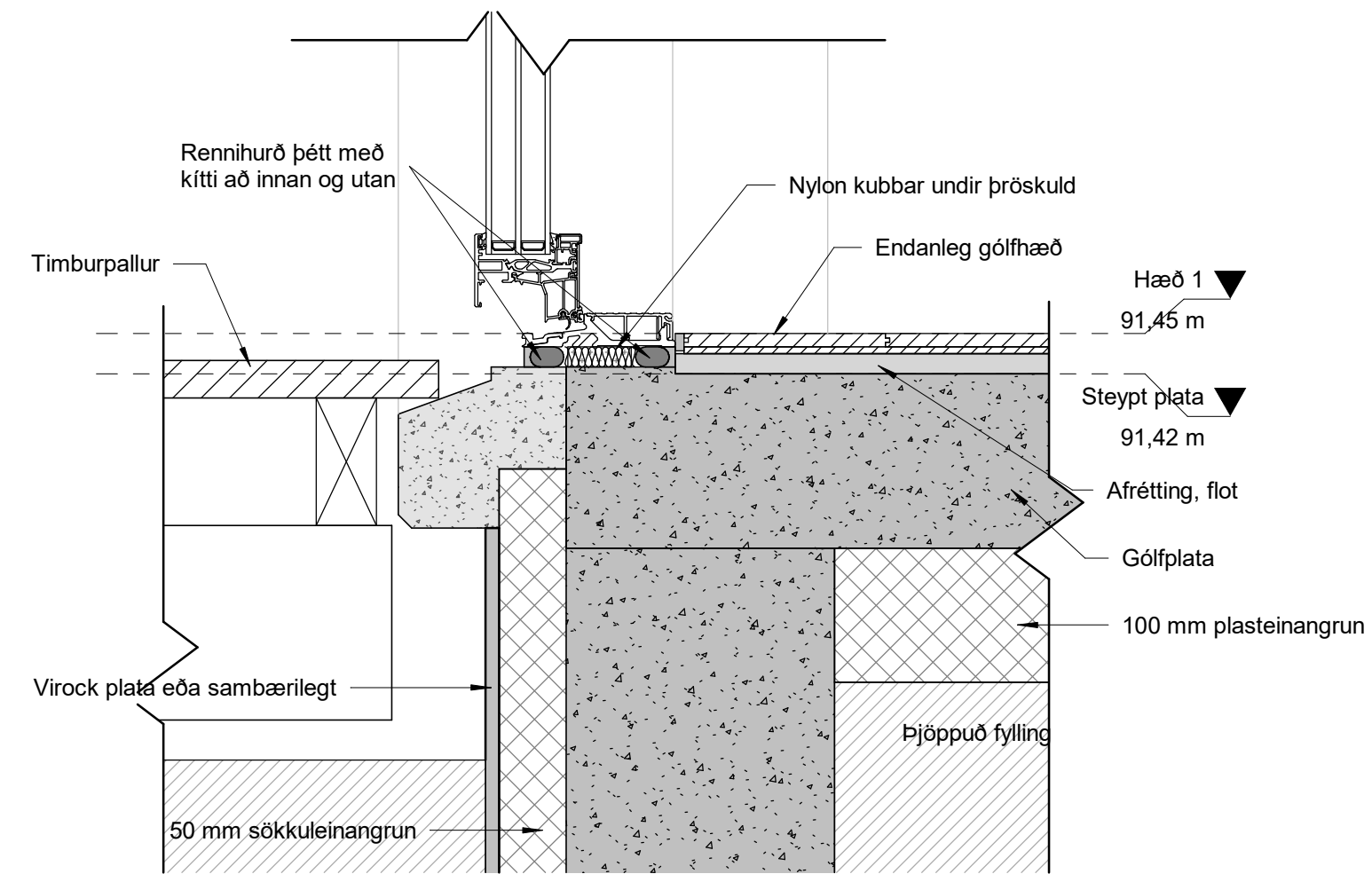

5 Frágangur á rennihurð við gólf
301/502 1:5

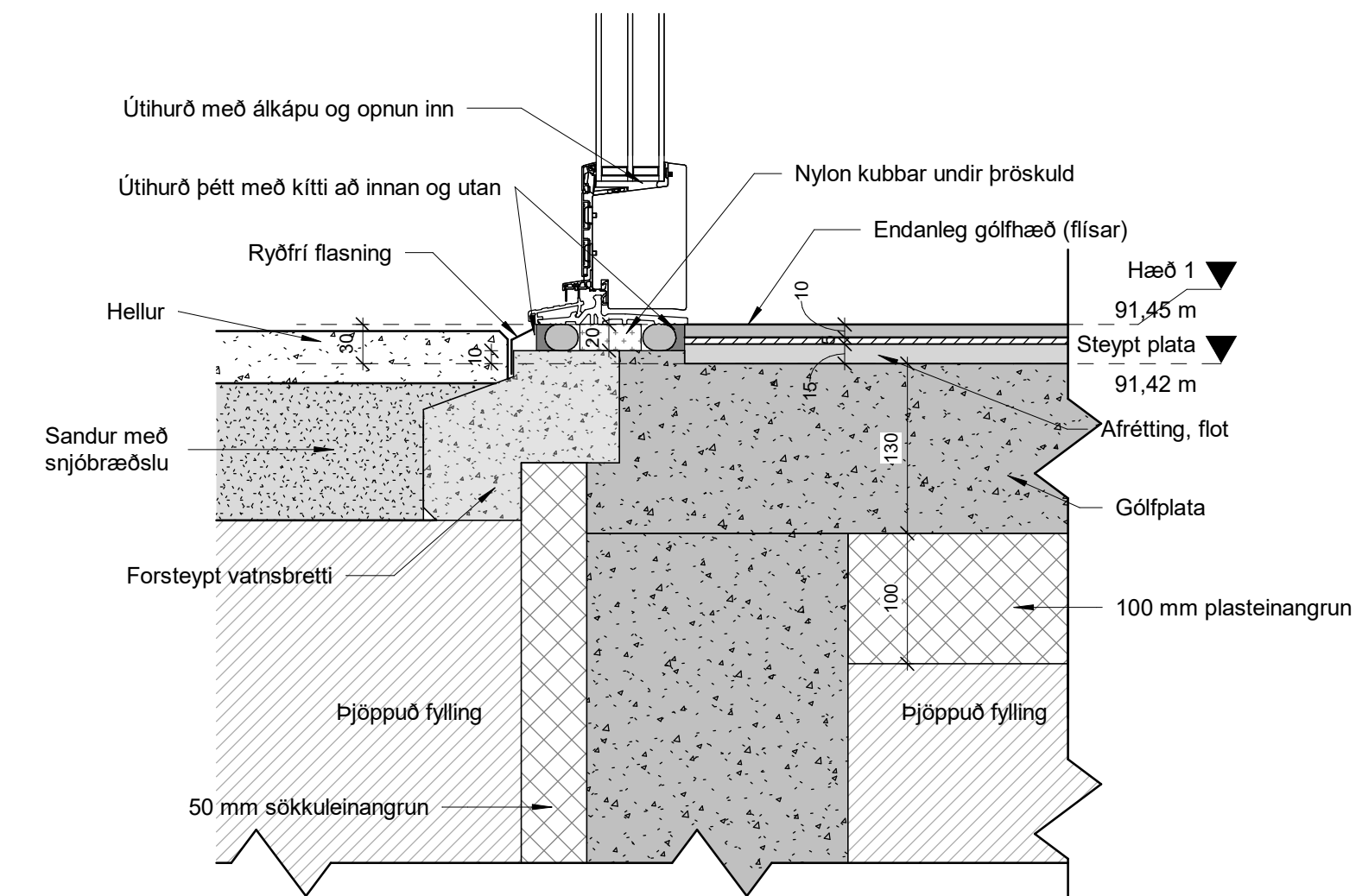

4 Deili - Frágangur við þröskuld á hurð með opnun inn
301/502 1:5

A	28.08.2024	Útgefið		GIM
Útg.	Dags.		Skýring	Br.af.
GM Teiknistofa sf			Leynisbraut 33, 300 Akranesi Sími: 8976307 Kt: 450106-2830 gudlaugur@gmail.com	

Verkefni:
Einbýlishús

Heimilisfang:
Hryggjarás 13, Hafnarfirði

Verkefnum:
Nýbygging

Landeignanúmer: L234355 Staðgreinir: 1400-1-

DEILITEIKNINGAR

Deili, frágangur við glugga og hurðir

Hannað af: GIM Matshluti: 01

Teiknað af: GIM Mælikvarði: 1:5

Yfirari af: Hönnuður: Dagsetning: 28.08.2024

Hönnuður: Guðlaugur I. Maríasson
byggingafræðingur BFI Kt: 160970-4729

Hönnunartjórti:
Guðlaugur I. Maríasson Kt: 160970-4729

23-10 - - - A 502 A

Verkunúmer Svæði Áfangi Ábyrgð Númer Útgáfa

HÖNNUNARSKULUR SÉR ALLAN RÉTT A TERNINGUM - FJÓLFOLDUN ER HÁB SKRIFLEGI SAMÞYKKT

